

3121R

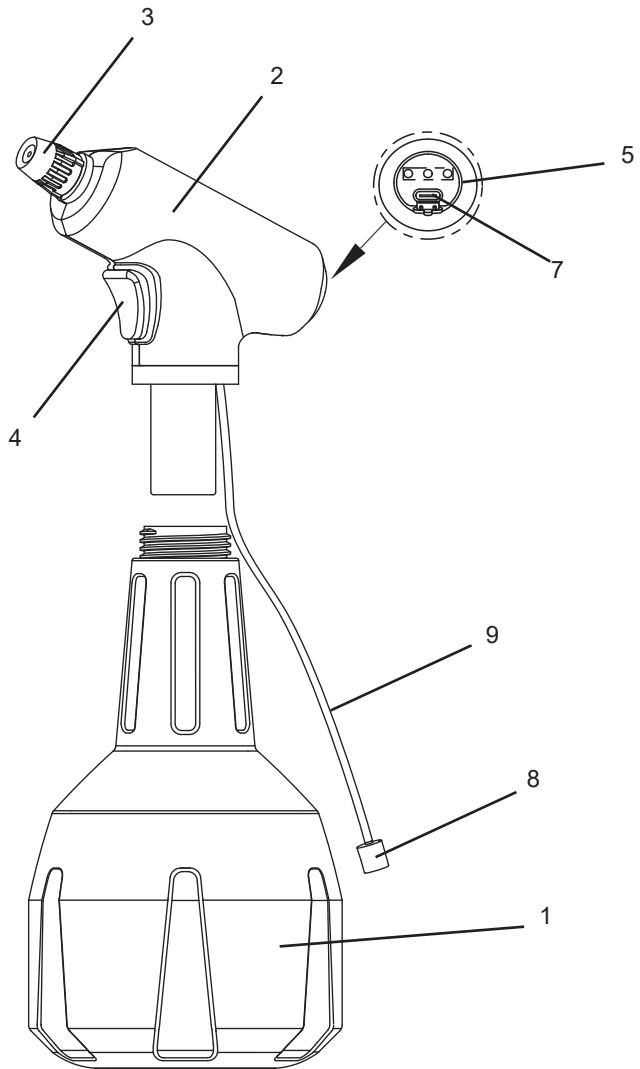

DE (Deutsch)	Gebrauchsanleitung	4
EN (English)	Instructions for Use	10
FR (Français)	Mode d'emploi	16
NL (Nederlands)	Gebruiksaanwijzing	22
ES (Español)	Instrucciones de uso	28
PT (Português)	Manual de instruções	34
S (Svenska)	Bruksanvisning	40
N (Norsk)	Bruksanvisning	46
FIN (Suomi)	Käyttöohje	52
DK (Dansk)	Bruksanvisning	58
PL (Polski)	Instrukcja użytkowania	64
SK (Slovensky)	Návod na použitie	70
SLO (Slovenščina)	Navodilo za uporabo	76
CZ (Česky)	Návod k použití	82
RO (Română)	Instrucțiune de folosire	88
HU (Magyar)	Használati útmutató	94
BG (български)	Ръководство за експлоатация	100

3121R



3121R

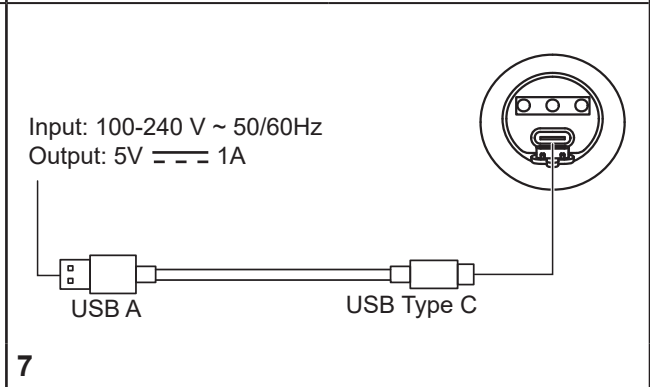
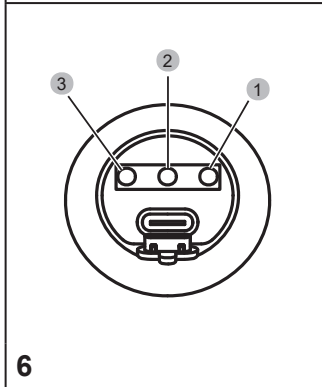
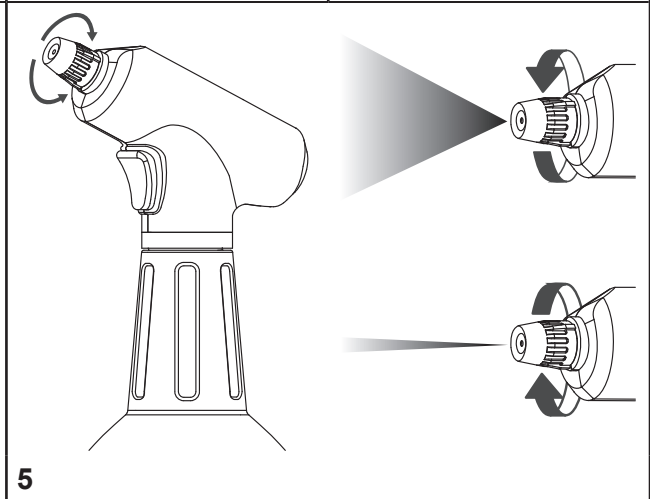
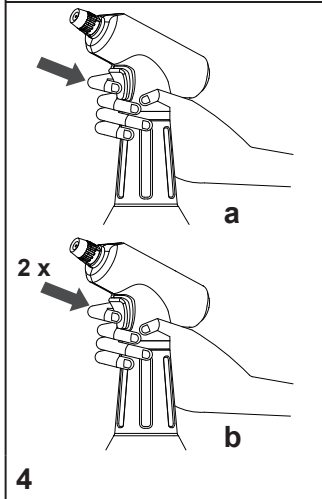
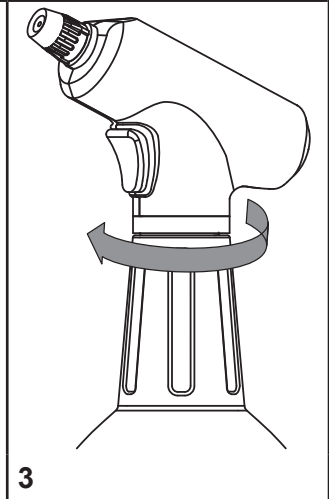
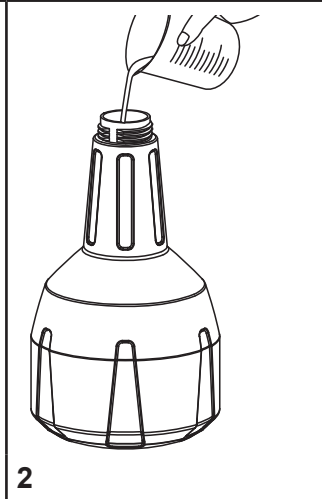
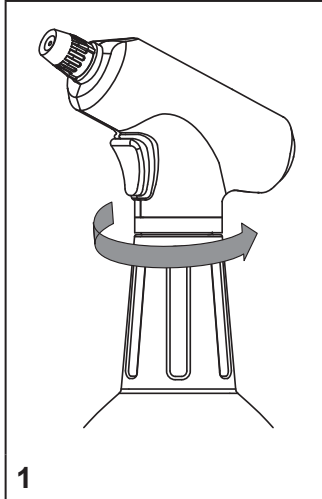

Herzlichen Glückwunsch

zu Ihrem neuen Qualitätsprodukt und Danke für das Vertrauen in unsere Marke. Ihre Zufriedenheit mit unserem Produkt und unserem Service ist uns sehr wichtig. Wir bitten um eine Rückmeldung, sollten Ihre Erwartungen nicht erfüllt sein. Unsere Adresse finden Sie auf der Titelseite dieser Gebrauchsanleitung.



Lesen Sie die Gebrauchsanleitung vor der Verwendung des Gerätes!
Bewahren Sie die Gebrauchsanleitung auf.



Die Gebrauchsanleitung ist ein integraler Bestandteil des Gerätes und muss bei einer Weitergabe mitgegeben werden.

Beim Arbeiten mit dem Gerät sind besondere Sicherheitsmaßnahmen notwendig.

Verwendung

Die Drucksprüher 3121R sind für das Sprühen von Wasser, Pflanzenschutzmitteln, einschließlich Unkrautvertilgern, sowie Flüssigdünger vorgesehen.



Unsachgemäße Verwendung kann zu gefährlichen Verletzungen und Umweltschäden führen.

Beachten Sie bei jeder Anwendung die Sicherheitshinweise und -datenblätter der Mittelhersteller. Beachten Sie die angegebenen maximalen Konzentrationen für chemische Stoffe und Zubereitungen. Auf Anfrage beraten wir Sie gerne.

Beachten Sie die in Ihrem Land jeweils gültigen gesetzlichen und behördlichen Bestimmungen.

Das Gerät darf ausschließlich im Außenbereich oder in gut durchlüfteten Räumen verwendet werden. Lassen Sie sich vom Verkäufer oder einem Sachkundigen in die Bedienung des Gerätes einweisen, falls Sie zum ersten Mal damit arbeiten.

Nicht geeignet und unter keinen Umständen verwenden:

- leichtentzündliche und entzündliche Flüssigkeiten.
- Netzmittel (*Tenside*), Lösungsmittel und Lösungsmittelhaltige Flüssigkeiten, die an den verwendeten Kunststoffen Rissbildung auslösen oder fördern können.
- sehr zähe, klebrige oder Rückstand bildende Flüssigkeiten, die sich aus dem Gerät nicht restlos ausspülen lassen.
- Andere als vom Hersteller freigegebene Mittel und die oben ausgeschlossenen Einsatzzwecke sind nicht bestimmungsgemäß.
- Der Hersteller haftet nicht für hieraus resultierende Schäden und für eigenmächtige Veränderungen am Gerät.

Sicherheit



Mit dem Gerät dürfen nur geschulte, gesunde und ausgeruhte Personen arbeiten. Sie sollen nicht unter dem Einfluss von Alkohol, Drogen oder Medikamenten sein.

Kinder und Jugendliche dürfen das Gerät nicht benutzen.

Bewahren Sie das Gerät kindersicher auf.

Treffen Sie Vorsorge gegen Missbrauch bei Benutzung gefährlicher Mittel.

→ **Unfallgefahr!**



Halten Sie unbeteiligte Personen während des Sprühens fern.

Sprühen Sie niemals auf Menschen, Tiere, elektrische Geräte und Leitungen, gegen den Wind oder in Gewässer.

→ **Verletzungsgefahr!**



Tragen Sie beim Umgang mit gefährlichen Stoffen geeignete Schutzkleidung, Schutzbrille und Atemschutz nach geltenden nationalen Vorschriften.



Vermeiden Sie Zündquellen in der Umgebung.



Lassen Sie das Gerät nicht unter Druck und/oder in der Sonne stehen. Stellen Sie sicher, dass das Gerät nicht über die maximale Betriebstemperatur erwärmt wird (→ *Tabelle 1*). Schützen Sie das Gerät vor Frost und Ammoniak.



Blasen Sie Düsen, Ventile und Filter niemals mit dem Mund durch.

→ **Vergiftungsgefahr!**



Bei Glätte, Nässe, Schnee, Eis, an Hängen und bei unebenem Gelände besteht Rutsch- und Stolpergefahr.



Reparaturen oder Veränderungen am Gerät sind nicht zulässig.

Lassen Sie beschädigte oder nicht funktionsfähige Teile sofort durch unseren Service oder von uns autorisierte Servicepartner ersetzen.



Vor dem Befüllen, nach Gebrauch, vor Wartungsarbeiten, bei Arbeitsunterbrechungen und zur Lagerung muss das Gerät drucklos sein.



Beim Transport beachten: Gerät so transportieren, dass es gegen Beschädigung und Umkippen gesichert ist. Das Gerät muss drucklos sein.

→ **Explosionsgefahr!**



Wenn das Gerät am Behälter undicht ist, sofort das Gerät drucklos machen und außer Betrieb nehmen!

→ **Explosionsgefahr!**



Entsorgung: Entsorgen Sie das Spritzgerät, die Batterien und das Batterieladegerät nicht im Hausmüll. Das Spritzgerät, die Batterien und das Batterieladegerät müssen zu Ihrer örtlichen Recyclingstelle gebracht werden.

Werfen Sie verbrauchte Batterien niemals ins Feuer und zerlegen Sie sie niemals. Entsorgen Sie sie bei Ihrer örtlichen Recyclingstation.



Stellen Sie vor der Verwendung oder dem Aufladen des Akkus sicher, dass sowohl das Spritzgerät als auch das USB-Ladekabel trocken sind. Der Lithium-Akku muss drinnen und nicht draußen aufgeladen werden.

Um den Akku aufzuladen, schließen Sie das USB-Ladekabel über den dafür vorgesehenen Schlitz [7] am Griff des Spritzgeräts und an eine Stromquelle an.

Am Pumpenkopf befinden sich drei LED-Leuchten, die den Ladezustand der Batterie anzeigen:

Wenn alle drei LEDs grün leuchten, ist der Akku vollständig geladen = 100 %.

Wenn der Akku vollständig aufgeladen ist, trennen Sie das USB-Ladekabel.

Wenn Sie das Spritzgerät längere Zeit nicht benutzen, laden Sie es alle sechs Monate auf, um Schäden am Akku zu vermeiden. Bewahren Sie die Batterie in einer kühlen und trockenen Umgebung mit einer Raumtemperatur von 15 °C bis 35 °C auf. Es ist verboten, die Batterie in Metallbehältern zu transportieren oder zu lagern. Es ist verboten, den Akku in der Nähe starker elektrostatischer und starker magnetischer Felder zu verwenden.



Die Temperatur der in diesem Sprühgerät zu verwendenden Flüssigkeit darf 40 °C nicht überschreiten. Der Betrieb bei Umgebungstemperaturen über 40 °C oder unter -10 °C ist zu vermeiden.

 Sie finden die im Text genannten Abbildungen auf den Seiten 2 - 3 dieser Gebrauchsanleitung.

Lieferumfang

- | | | |
|----------------------|---------------------|-------------|
| 1. Behälter | 4. Schalter | 8. Filter |
| 2. Pumpenkopf | 5. Batterieanzeige | 9. Saugrohr |
| 3. Verstellbare Düse | 7. USB-C Ladebuchse | |

Technische Daten

Typ	3121R
Gesamtinhalt	1,0 l
Dichtungen	NBR
Leergewicht	350 g
Spannung	3,7 V
Betriebsdruck	2,2 bar
Batteriekapazität	2500 mAh
Max. Betriebstemperatur	40 °C
Max. Volumenstrom	0,25-0,6 l/min
Betriebszeit	110 min
Ladedauer	210 min

Tabelle 1

Prüfen

Prüfen Sie vor jedem Gebrauch:

Sind alle Teile unbeschädigt, die unter Druck stehen und Flüssigkeiten leiten?

Funktionieren diese Teile ordnungsgemäß?



Überprüfen Sie das Gerät regelmäßig und nach längerer Nichtbenutzung z. B. einer Winterpause.

Lassen Sie beschädigte oder nicht funktionsfähige Teile sofort durch unseren Service oder von uns autorisierte Servicepartner ersetzen.

Vorbereiten

- Machen Sie den Behälter drucklos.
- Schrauben Sie den Pumpenkopf [2] aus dem Behälter [1]. (Abb. 1)
- Füllen Sie die Sprühflüssigkeit bis zur max. Fülllinie in den Behälter [1]. (Abb. 2)
- Schrauben Sie den Pumpenkopf [2] fest in den Behälter [1] ein. (Abb. 3)
- Laden Sie den Akku. (Abb. 7)

Sprühen

Es gibt zwei Betriebsmodi:

- Zum Sprühen den Schalter [4] drücken. (Abb. 4a)
- Drücken Sie den Schalter [4] zweimal, um kontinuierlich zu sprühen. (Abb. 4b)
- Düse [3] im Uhrzeigersinn drehen: Sprühstrahl. (Abb. 5)
- Düse [3] gegen den Uhrzeigersinn drehen: Punktstrahl. (Abb. 5)

Anweisungen zur Batterieanzeige (Abb. 6)

Batteriestatus - Laden	LED Nr. 1	LED Nr. 2	LED Nr. 3
0 - 50 %	Blinkt	OFF	OFF
> 50 %	ON	Blinkt	OFF
> 75 %	ON	ON	Blinkt
100 %	ON	ON	ON

Batteriestatus - in Gebrauch	LED Nr. 1	LED Nr. 2	LED Nr. 3
< 75 %	ON	ON	OFF
< 50 %	ON	OFF	OFF
< 10 %	Blinkt	OFF	OFF
0 %	OFF	OFF	OFF

Nach Gebrauch



Beachten Sie die Hinweise im Kapitel „Sicherheit“.
Lassen Sie niemals Flüssigkeit im Gerät.

- Machen Sie den Behälter drucklos.
- Schrauben Sie den Pumpenkopf [2] aus dem Behälter [1].
- Belassen Sie niemals Flüssigkeit im Gerät.
- Entleeren und spülen Sie das Gerät mit klarem Wasser durch.



Sammeln und entsorgen Sie die Restmenge und den Behälter nach geltenden Gesetzen, Vorschriften und Regeln.
Achten Sie auf die Vorschriften des Mittelherstellers!



Reinigen Sie nach Gebrauch die Schutzausrüstung und sich selbst.

Wartung und Pflege



Beachten Sie die Hinweise im Kapitel „Sicherheit“.

Nach jedem Gebrauch sollte der Sprüher gereinigt werden, um Korrosion und Verstopfungen der Düse durch die Flüssigkeiten zu vermeiden. Verwenden Sie vorzugsweise nur eine Flüssigkeitsart im Sprühgerät, um Rückstandeffekte zu vermeiden.

Lagerung des Sprühgeräts

- Machen Sie den Behälter drucklos.
- Stellen Sie sicher, dass der Schalter ausgeschaltet ist.
- Stellen Sie sicher, dass der Akku vollständig aufgeladen ist.
- Lagern Sie das Sprühgerät in einer kühlen und trockenen Umgebung mit einer Raumtemperatur von 15 °C bis 35 °C.
- Wenn Sie das Gerät längere Zeit nicht benutzen, laden Sie den Akku mindestens alle sechs Monate auf.
- Das Spritzgerät und das USB-Kabel müssen an einem sicheren Ort aufbewahrt werden, geschützt vor Hitze, Staub und Feuchtigkeit.
- Halten Sie den Sprüher mindestens 1,5 Meter von brennbaren Quellen entfernt.
- Lassen Sie den Schalter während der Lagerung ausgeschaltet.



Beachten Sie die gesetzlichen Unfallverhütungsvorschriften Ihres Landes und überprüfen Sie das Gerät regelmäßig.
Sollte es keine speziellen Regeln geben, empfehlen wir alle 2 Jahre eine äußere und alle 5 Jahre eine innere Prüfung, sowie alle 10 Jahre eine Festigkeitsprüfung, durch einen Sachkundigen durchzuführen.

Störungen



Verwenden Sie nur original Ersatz- und Zubehörteile.

Störung	Ursache	Abhilfe
Der Sprüher funktioniert nicht, obwohl sich der Elektromotor dreht.	<ul style="list-style-type: none"> • Der Filter ist verstopft • Pumpenfehler 	<ul style="list-style-type: none"> • Schrauben Sie den Pumpenkopf ab und spülen Sie den Filter gründlich mit Wasser aus. • Senden Sie den Sprüher an ein Reparatur-Service-Center eines autorisierten Händlers vor Ort oder an MESTO.
Der Elektromotor funktioniert nicht, obwohl der Sprüher eingeschaltet ist (die LED leuchten).	<ul style="list-style-type: none"> • Fehler am Elektromotor 	<ul style="list-style-type: none"> • Senden Sie den Sprüher an ein Reparatur-Service-Center eines autorisierten Händlers vor Ort oder an MESTO.
Der Sprüher lässt sich nicht einschalten (die LED leuchten).	<ul style="list-style-type: none"> • Akku schwach • Akkufehler • Fehler am Schalter 	<ul style="list-style-type: none"> • Laden Sie den Akku auf. • Senden Sie den Sprüher an ein Reparatur-Service-Center eines autorisierten Händlers vor Ort oder an MESTO.

Kontaktadresse für weitere Infos → siehe Titelseite.

EU Konformitätserklärung

Wir, die MESTO Spritzenfabrik Ernst Stockburger GmbH, Ludwigsburger Straße 71, D-71691 Freiberg,

erklären in alleiniger Verantwortung, dass die Drucksprühgeräte der Baureihe 3121.. in der gelieferten Ausführung allen einschlägigen Bestimmungen der Richtlinie 2006/42/EG entsprechen.

Rolf Rehkgler ist bevollmächtigt die technischen Unterlagen zusammenzustellen.

Freiberg/N., 16.12.2024

Bernd Stockburger – Geschäftsführer –

Welcome and congratulations

on purchasing your new quality product. Thank you for the trust you have shown in our brand. Your satisfaction with our product and services is very important to us. Please contact us if your expectations are not met. You will find our address on the title page of these instructions for use.



Make certain to read the instructions for use before using the device!
Keep the instructions for use in a safe place where they can be easily found.



The instructions for use are an integral part of the device and must be enclosed when the device is passed on. Particular safety measures are required when working with the device.

Usage

Pressure sprayers 3121R are designed for spraying water, plant protection products including weed killers, and liquid fertilizers.



Improper use may result in dangerous injuries and environmental damage.

Follow the safety notices and data sheets of the substance manufacturers before each application. Observe the specified maximum concentrations for chemical substances and preparations. We will be happy to advise you on what best suits your needs. Observe the legal and statutory regulations applicable in your country. The device may be used outdoors or in well ventilated rooms only. Have the sales person or an expert show you how to operate the device if you are working with it for the first time.

Not suitable for, and not to be used under any circumstances for:

- highly flammable and flammable liquids.
- Wetting agents (*surfactants*), solvents, and liquids containing solvents which can cause or promote cracking in the applied plastics.
- highly viscous or sticky liquids or liquids that leave residue which cannot be completely rinsed out of the device.
- Products other than those approved by the manufacturer as well as usage for purposes excluded above are not in conformity with proper use.
- The manufacturer shall not be liable for any resulting damages or for unauthorized modifications to the device.

Safety



Only trained, healthy and rested people may work with the device. You should not be under the influence of alcohol, drugs or medication. Children and adolescents must not use the device. Keep the spraying devices safe from access to children. Take precautions to prevent hazardous substances from being misused.
→ **Accident risk!**



Keep bystanders away during spraying. Never spray on people, animals, electrical devices and lines, into the wind, or into bodies of water.
→ **Risk of injury!**



Wear appropriate protective clothing, goggles and respiratory protection in line with the applicable national regulations when working with hazardous substances.



Avoid ignition sources in the environment.



Do not allow the device to remain under pressure and/or exposed directly to sunlight. Make certain the device is not heated beyond the maximum operating temperature. (→ *Table 1*). Protect the device from frost and ammonia.



Never blow through the nozzles or valves with your mouth.
→ **Risk of poisoning!**



There is a risk of slipping or tripping on smooth or wet surfaces, snow, ice, on slopes and on uneven terrain.



Repairs and modifications to the device are not permitted. Have damaged parts or parts that do not work properly repaired immediately by our customer service department or by service partners authorized by us.



All excess pressure must be released from the device before filling, after use, before carrying out maintenance work, on work breaks, and before placing it in storage.



Points to note when transporting the device: transport the device in such a way that it is protected against damage and tipping. All excess pressure must be released from the device.

→ **Explosion hazard!**



If the device leaks at the tank, immediately depressurize the device and put it out of operation!
→ **Risk of explosion!**



Disposal: Do not dispose the sprayer, the batteries and the battery charger with the household trash. The sprayer, the batteries and the battery charger must be taken to your local recycling station.

Never dispose used batteries on fire or disassemble them. Dispose them at your local recycling station.



Before using or recharging the battery, make sure that the sprayer and the USB cable are both dry. Lithium battery needs to be charged indoors not outdoors.

To charge the battery, connect the USB charging cable to the designated slot [7] on the handle of the sprayer and to a power source.

On the pump head there are three led lights that indicate the battery-charge level:

When all three LEDs are green, the battery is fully charged = 100 %.

When the battery is fully charged, disconnect the USB charging cable.

If the sprayer is not going to be used for a long time, charge it once every six months to avoid damage to the battery. Store it in a cool and dry environment with room temperature from 15° C to 35° C. It is forbidden to transport or store the battery in metallic containers. It is forbidden to use the battery near strong electrostatic and strong magnetic fields.



The liquid for application in this sprayer shall not exceed 40° C. Operation in an ambience over 40° C or below -10° C shall be avoided.

 You will find the illustrations referred to above in the pages 2 - 3 of these instructions for use.

Scope of delivery

- | | | |
|----------------------|------------------------|-----------------|
| 1. Tank | 4. Switch | 8. Filter |
| 2. Pump head | 5. Battery indicator | 9. Suction Tube |
| 3. Adjustable Nozzle | 7. USB-C charging port | |

Technical data

Type	3121R
Total volume	1.0 l
Seals	NBR
Weight when empty	350 g
Voltage	3.7 V
Operating pressure	2.2 bar
Battery capacity	2500 mAh
Max. operating temperature	40 °C
Max. volume flow	0.25-0.6 l/min
Operating time	110 min
Charging time	210 min

Table 1

Checks

Check each time before using:

Are all parts that are under pressure and convey liquids free of damage?

Are those parts functioning properly?



Check the device regularly and after a longer period of non-use, e.g. a winter break. Have damaged parts or parts that do not work properly repaired immediately by our customer service department or by service partners authorized by us.

Preparation

- Depressurize the tank.
- Unscrew the pump head [2] from the tank [1]. (Fig. 1)
- Add spraying liquid to the tank [1] up to the max. filling line. (Fig. 2)
- Screw the pump head [2] tightly on to the tank [1]. (Fig. 3)
- Charge the battery. (Fig. 7)

Spraying

There are two operating modes:

- Press the switch [4] to spray. (Fig. 4a)
- Press the switch [4] twice to spray continuously. (Fig. 4b)
- Turn nozzle [3] clockwise: spray jet. (Fig. 5)
- Turn nozzle [3] counterclockwise: spot jet. (Fig. 5)

Battery indicator instructions (Fig. 6)

Battery status - Charging	LED No. 1	LED No. 2	LED No. 3
0 - 50 %	Flashing	OFF	OFF
> 50 %	ON	Flashing	OFF
> 75 %	ON	ON	Flashing
100 %	ON	ON	ON

Battery status - In use	LED No. 1	LED No. 2	LED No. 3
< 75 %	ON	ON	OFF
< 50 %	ON	OFF	OFF
< 10 %	Flashing	OFF	OFF
0 %	OFF	OFF	OFF

After Usage



Observe the instructions in the section entitled "Safety".
Never leave liquid in the device.

- Depressurize the tank.
- Unscrew the pump head [2] from the tank [1].
- Never leave liquid in the device.
- Empty and rinse the device with clear water.



Collect and dispose of the residual liquid and the tank according to all applicable laws, requirements and regulations.
Follow the instructions of the spray product manufacturer!



Clean the protective equipment and yourself every time after usage.

Care and maintenance



Observe the instructions in the section entitled "Safety".

After every use, the sprayer should be cleaned to avoid corrosion and blocking of nozzle caused by the liquids. Preferably use only one type of liquid within the sprayer to avoid residue effects.

Sprayer Storage

- Depressurize the tank.
- Make sure the switch is OFF.
- Make sure the battery is fully charged.
- Store the sprayer in a cool and dry environment with room temperature from 15° C to 35° C.
- If the device will not be used for a long time, make sure to charge the battery at least once every six months.
- The sprayer and the USB cable must be placed in a secure location, protected from heat, dust and moisture.
- Keep the sprayer at least 1.5 meters apart from flammable sources.
- Do not press the switch while storing.



Observe the legal requirements of your country for accident prevention and check the device in regular intervals.
Unless otherwise specified, we recommend that an expert carries out an external test every 2 years and an internal test every 5 years as well as a strength test every 10 years.

Faults



Use only original spare and accessory parts.

Problem	Causes	Solutions
The sprayer does not work, even though the electric motor turns.	<ul style="list-style-type: none"> The filter is obstructed Pump fault 	<ul style="list-style-type: none"> Unscrew the pump head and thoroughly rinse the filter with water. Send the sprayer to a repair service center by local authorized reseller or to MESTO.
The electric motor does not work, even though the sprayer is ON (the LEDs light up).	<ul style="list-style-type: none"> Electric motor fault 	<ul style="list-style-type: none"> Send the sprayer to a repair service center by local authorized reseller or to MESTO.
The sprayer does not turn ON (the LEDs light up).	<ul style="list-style-type: none"> Low battery Battery fault Switch fault 	<ul style="list-style-type: none"> Charge the battery. Send the sprayer to a repair service center by local authorized reseller or to MESTO.

Contact address for additional information → see title page.

EU Declaration of Conformity

We, MESTO Spritzenfabrik Ernst Stockburger GmbH, Ludwigsburger Straße 71, D-71691 Freiberg,

declare under our sole responsibility that the product pressure spraying devices of the series 3121.. in the version supplied comply with all relevant provisions of the Directive 2006/42/EC.

Rolf Rehkugler is authorized to compile the technical documentation.

Freiberg/N., 16.12.2024

Bernd Stockburger – Managing Director –

Toutes nos félicitations

pour l'achat de votre nouveau produit de qualité et tous nos remerciements pour la confiance que vous accordez à notre marque.

Votre satisfaction en ce qui concerne notre produit et notre service est très importante pour nous.

Nous vous serions reconnaissants de nous informer si vos attentes devaient être déçues.

Vous trouverez notre adresse sur la page de garde de ce mode d'emploi.



Lisez le mode d'emploi avant d'utiliser l'appareil !

Conservez soigneusement le mode d'emploi.



Le mode d'emploi fait partie intégrante de l'appareil et doit donc être transmis en cas de cession. Des mesures de sécurité particulières sont nécessaires lors du travail avec l'appareil.

Utilisation

Les pulvérisateurs sous pression 3121R sont destinés pour la pulvérisation d'eau, de produits phytosanitaires, y compris les désherbants et les engrais liquides.



Une utilisation inappropriée peut conduire à de graves blessures et des dommages environnementaux.

Respectez les consignes de sécurité et les fiches de données de sécurité des fabricants des différentes substances à chaque utilisation. Respectez les concentrations maximales indiquées pour les substances chimiques et les préparations. Si vous le souhaitez, nous nous ferons un plaisir de vous conseiller.

Respectez les dispositions légales et officielles en vigueur dans votre pays respectif.

L'appareil doit être utilisé uniquement à l'extérieur ou dans des locaux bien ventilés. S'il s'agit de la première fois que vous utilisez un tel appareil, faites-vous expliquer son fonctionnement par le vendeur ou un spécialiste.

Ne convient pas et à ne pas utiliser en aucune circonstance :

- pour les liquides facilement inflammables et inflammables
- Agents mouillants (*agents tensioactifs*), solvants et liquides contenant des solvants pouvant provoquer ou favoriser la formation de fissures sur les matières plastiques utilisées.
- Les liquides très visqueux, collants ou formant des résidus qui ne peuvent pas être évacués complètement de l'appareil.
- Les produits autres que ceux homologués par le fabricant et les utilisations exclues ci-dessus ne sont pas conformes.
- Le fabricant n'est pas responsable des dommages en résultant ni des modifications arbitraires sur l'appareil.

Sécurité



Seules des personnes formées, en bonne santé et bien reposées doivent travailler avec l'appareil. Elles ne doivent pas se trouver sous l'influence de l'alcool, de drogues ou de médicaments. Les enfants et les jeunes ne doivent pas utiliser l'appareil.

Conservez le pulvérisateur hors de portée des enfants. Prenez des mesures préventives contre l'usage abusif lors de l'utilisation de produits dangereux.

→ **Risque d'accident !**



Tenir les personnes non concernées à l'écart lors de la pulvérisation.

Ne pulvérisez jamais en direction de personnes, d'animaux, d'appareils et de lignes électriques, contre le vent ou dans les eaux de surface.

→ **Risque de blessures !**



Lors de la manipulation de substances dangereuses, portez des vêtements et lunettes de protection ainsi qu'une protection respiratoire conformément aux dispositions nationales en vigueur.



Éviter les sources d'inflammation à proximité.



Ne laissez pas l'appareil sous pression et/ou au soleil. Assurez-vous que l'appareil n'est pas échauffé au-delà de la température maximale de service (→ *Tableau 1*). Protégez l'appareil du gel et de l'ammoniac.



Ne soufflez jamais dans les buses ou les soupapes avec la bouche.

→ **Risque d'empoisonnement !**



Il existe un risque de glissades et de chutes en cas de verglas, de pluie, de neige, de glace, sur les pentes et les terrains accidentés.



Toute réparation ou modification sur l'appareil n'est pas autorisée.

Faites immédiatement remplacer les pièces endommagées ou qui ne sont plus opérationnelles par notre service après-vente ou par un partenaire de maintenance autorisé.



L'appareil doit être sans pression avant tout remplissage, après utilisation, avant les travaux d'entretien, lors des interruptions de travaux et pour l'entreposer.



À observer lors de son transport : Transporter l'appareil de manière à éviter tout endommagement ou tout renversement. L'appareil doit être sans pression.

→ **Risque d'explosion !**



Si l'appareil présente un défaut d'étanchéité au niveau du réservoir, dépressuriser immédiatement l'appareil et le mettre hors service !

→ **Risque d'explosion !**



Recyclage : Ne jetez pas le pulvérisateur, les batteries et le chargeur de batterie avec les ordures ménagères. Le pulvérisateur, les batteries et le chargeur de batterie doivent être apportés à votre centre de recyclage local.

Ne jetez jamais les piles usagées au feu et ne les démontez jamais. Jetez-les à votre station de recyclage locale.



Avant d'utiliser ou de charger la batterie, assurez-vous que le pulvérisateur et le câble de chargement USB sont secs. La batterie au lithium doit être chargée à l'intérieur et non à l'extérieur.

Pour charger la batterie, connectez le câble de chargement USB à l'emplacement désigné [7] sur la poignée du pulvérisateur et à une source d'alimentation.

Il y a trois voyants LED sur la tête de pompe qui indiquent l'état de charge de la batterie :

Lorsque les trois LED s'allument en vert, la batterie est complètement chargée = 100 %.

Lorsque la batterie est complètement chargée, débranchez le câble de chargement USB.

Si vous n'utilisez pas le pulvérisateur pendant une longue période, chargez-le tous les six mois pour éviter d'endommager la batterie. Stockez la batterie dans un environnement frais et sec avec une température ambiante comprise entre 15°C et 35°C. Il est interdit de transporter ou de stocker la batterie dans des conteneurs métalliques. Il est interdit d'utiliser la batterie à proximité de champs électrostatiques et magnétiques puissants.



La température du liquide à utiliser dans ce pulvérisateur ne doit pas dépasser 40°C. Un fonctionnement à des températures ambiantes supérieures à 40 °C ou inférieures à -10 °C doit être évité.

 Les figures mentionnées dans le texte sont situées dans les pages 2 - 3 de ce mode d'emploi.

Etendue de la livraison

- | | | |
|------------------|------------------------------|----------------------|
| 1. Réservoir | 4. Changer | 8. Filtres |
| 2. Tête de pompe | 5. Indicateur de batterie | 9. Tube d'aspiration |
| 3. Buse réglable | 7. Prise de chargement USB-C | |

Caractéristiques techniques

Type	3121R
Capacité totale	1,0 l
Joints	NBR
Poids à vide	350 g
Tension	3,7 V
Pression de service	2,2 bar
Capacité de la batterie	2500 mAh
Température de fonctionnement maximale	40 °C
Débit volumique maximum	0,25-0,6 l/min
Temps de fonctionnement	110 min
Temps de charge	210 min

Tableau 1

Contrôle

Contrôler avant chaque utilisation :

Toutes les pièces sous pression et refoulant des liquides sont-elles en bonne état ?

Ces pièces fonctionnent-elles correctement ?



Vérifiez l'appareil à intervalles réguliers et si vous ne l'avez pas utilisé depuis longtemps, par ex. pendant l'hiver.

Faites immédiatement remplacer les pièces endommagées ou qui ne sont plus opérationnelles par notre service après-vente ou par un partenaire de maintenance autorisé.

Préparation

- Dépressurisez le réservoir.
- Dévissez la tête de pompe [2] du récipient [1]. (Fig.1)
- Remplissez le liquide de pulvérisation dans le récipient [1] jusqu'à la ligne de remplissage max. (Fig.2)
- Vissez fermement la tête de pompe [2] dans le récipient [1]. (Fig.3)
- Chargez la batterie. (Fig.7)

Pulvérisation

Il y a deux modes de fonctionnement :

- Pour pulvériser, appuyez sur l'interrupteur [4]. (Fig.4a)
- Appuyez deux fois sur l'interrupteur [4] pour pulvériser en continu. (Fig.4b)
- Tourner la buse [3] dans le sens des aiguilles d'une montre : jet de pulvérisation. (Fig.5)
- Tourner la buse [3] dans le sens antihoraire : jet ponctuel. (Fig.5)

Instructions relatives à l'indicateur de batterie (fig. 6)

État de la batterie - en charge	LED No. 1	LED No. 2	LED No. 3
0 - 50 %	Clignote	OFF	OFF
> 50 %	ON	Clignote	OFF
> 75 %	ON	ON	Clignote
100 %	ON	ON	ON

État de la batterie - en cours d'utilisation	LED No. 1	LED No. 2	LED No. 3
< 75 %	ON	ON	OFF
< 50 %	ON	OFF	OFF
< 10 %	Clignote	OFF	OFF
0 %	OFF	OFF	OFF

Après utilisation



Respectez les indications du chapitre « Sécurité ».
Ne laissez jamais de liquide dans l'appareil.

- Dépressurisez le réservoir.
- Dévisser la pompe du récipient.
- Ne laissez jamais de liquide dans l'appareil.
- Videz et rincez l'appareil à l'eau propre.



Collectez et éliminez la quantité restante et le récipient conformément aux lois, prescriptions et règles en vigueur.
Respectez les prescriptions du fabricant des différentes substances !



Après usage, nettoyez l'équipement de protection et vous-même.

Maintenance et nettoyage



Respectez les indications du chapitre « Sécurité ».

Après chaque utilisation, le pulvérisateur doit être nettoyé pour éviter la corrosion et le colmatage de la buse par les liquides. Utilisez de préférence un seul type de liquide dans le pulvérisateur pour éviter les effets de résidus.

Rangement du pulvérisateur

- Dépressurisez le réservoir.
- Assurez-vous que l'interrupteur est éteint.
- Assurez-vous que la batterie est complètement chargée.
- Conservez le pulvérisateur dans un environnement frais et sec avec une température ambiante de 15°C à 35°C.
- Si vous n'utilisez pas l'appareil pendant une longue période, chargez la batterie au moins tous les six mois.
- Le pulvérisateur et le câble USB doivent être stockés dans un endroit sûr, à l'abri de la chaleur, de la poussière et de l'humidité.
- Gardez le pulvérisateur à au moins 1,5 mètres des sources inflammables.
- Laissez l'interrupteur éteint pendant le stockage.



Respectez les prescriptions légales de prévention des accidents de votre pays et contrôlez régulièrement l'appareil. En absence de consignes spécifiques, nous vous recommandons de confier votre appareil à un spécialiste pour un contrôle extérieur tous les 2 ans, pour un contrôle intérieur tous les 5 ans et pour un essai de résistance tous les 10 ans.

Défauts



N'utilisez que des pièces de rechange et des accessoires d'origine.

Défaut	Cause	Remède
Le pulvérisateur ne fonctionne pas même si le moteur électrique tourne.	<ul style="list-style-type: none"> Le filtre est bouché Erreur de pompe 	<ul style="list-style-type: none"> Dévissez la tête de pulvérisation et rincez soigneusement le filtre à l'eau. Envoyez-le à un centre de service de réparation agréé local ou à MESTO.
Le moteur électrique ne fonctionne pas même si le pulvérisateur est allumé (les LED sont allumées).	<ul style="list-style-type: none"> Panne du moteur électrique 	<ul style="list-style-type: none"> Envoyez-le à un centre de service de réparation agréé local ou à MESTO.
Le pulvérisateur ne peut pas être allumé (les LED s'allument).	<ul style="list-style-type: none"> Batterie faible Erreur de batterie Défaut sur l'interrupteur 	<ul style="list-style-type: none"> Charger la batterie Envoyez-le à un centre de service de réparation agréé local ou à MESTO.

Adresse à contacter pour des informations supplémentaires → voir page de garde.

Déclaration de conformité UE

Nous, la société MESTO Spritzenfabrik Ernst Stockburger GmbH, Ludwigsburger Straße 71, D-71691 Freiberg,

déclarons sous notre entière responsabilité que les produits, pulvérisateurs sous pression des séries 3121.. correspondent dans leur version livrée à toutes les dispositions pertinentes de la directive 2006/42/CE.

Rolf Rehkugler est habilité à constituer la documentation technique.

Freiberg/N., 16.12.2024

Bernd Stockburger – gérant –

Hartelijk gefeliciteerd

met uw nieuwe kwaliteitsproduct en hartelijk dank voor uw vertrouwen in ons merk. Uw tevredenheid met ons product en onze service is voor ons van uitermate groot belang. Wij verzoeken u om contact op te nemen, indien niet aan uw verwachtingen wordt voldaan. Ons adres staat vermeld op de titelpagina van deze gebruiksaanwijzing.



Lees de gebruiksaanwijzing aandachtig door voordat u het apparaat gebruikt!

Bewaar de gebruiksaanwijzing zorgvuldig.

De gebruiksaanwijzing is een integraal bestanddeel van het apparaat en moet bij een doorgifte worden meegegeven.



Bij het werken met het apparaat zijn speciale veiligheidsmaatregelen vereist.

Toepassing

De druksputten 3121R zijn bestemd voor het spuiten van water, bestrijdingsmiddelen, inclusief onkruidverdelgers, alsmede vloeibare kunstmest.



Ondeskundig gebruik kan tot gevaarlijk letsel leiden en schade aan het milieu veroorzaken.

Neem bij iedere toepassing de veiligheidsaanwijzingen en -informatiebladen van de fabrikanten van de middelen in acht. Neem de aangegeven maximale concentratie voor chemische stoffen en bereidingen in acht. Op aanvraag zullen wij u graag adviseren. Neem de overeenkomstige wettelijke en officiële voorschriften in uw land in acht. Het apparaat mag uitsluitend buiten of in goed geventileerde ruimtes worden gebruikt. Laat u door de verkoper of een deskundige instrueren over de bediening van het apparaat, als u er voor het eerst mee werkt.

Niet geschikt voor en onder geen enkele voorwaarde gebruiken:

- licht ontbrandbare en ontbrandbare vloeistoffen
- Bevochtigingsmiddelen (*tensiden*), oplosmiddelen en oplosmiddelhoudende vloeistoffen die op de gebruikte kunststoffen scheurvorming veroorzaken of kunnen bevorderen.
- uiterst taaie, kleverige of resten vormende vloeistoffen, die niet zonder problemen uit het apparaat kunnen worden gespoeld.
- Andere dan niet door de fabrikant vrijgegeven middelen en de hierboven uitgesloten toepassingen zijn niet-reglementair.
- De fabrikant kan niet aansprakelijk worden gesteld voor de hieruit resulterende schade en op eigen gezag uitgevoerde veranderingen aan het apparaat.

Veiligheid



Met het apparaat mogen alleen geschoolde, gezonde en uitgeruste personen werken. Zij mogen niet onder invloed van alcohol, drugs of medicijnen zijn. Kinderen en jongeren mogen het apparaat niet gebruiken. Bewaar het apparaat altijd veilig buiten bereik van kinderen.

Neem voorzorgsmaatregelen tegen misbruik bij het gebruik van gevaarlijke middelen.

→ **Gevaar voor ongevallen!**



Houd buitenstaanders tijdens het sproeien op afstand.

Spuut nooit op mensen, dieren, elektrische apparaten en leidingen, tegen de wind in of in waterlopen.

→ **Gevaar voor letsel!**



Draag bij de omgang met gevaarlijke stoffen geschikte beschermende kleding, veiligheidsbril en ademhalingsbescherming conform de geldende nationale voorschriften.



Blijf uit de buurt van ontstekingsbronnen in uw omgeving.



Laat het apparaat niet onder druk en/of in de zon liggen. Controleer of het apparaat niet tot boven de maximale bedrijfstemperatuur wordt verwarmd (→ *Tabel 1*). Bescherm het apparaat tegen vorst en ammoniak.



Blaas sproeiers of ventielen nooit met de mond door.

→ **Gevaar voor vergiftiging!**



Bij gladheid, natheid, sneeuw, ijs, op hellingen en oneffen terrein bestaat gevaar voor uitglijden en struikelen.



Reparaties of wijzigingen aan het apparaat zijn niet toegestaan.

Laat beschadigde of niet werkende onderdelen onmiddellijk vervangen door onze serviceafdeling of door onze erkende servicepartners.



Vóór het vullen, na gebruik, voorafgaand aan onderhoudswerkzaamheden, bij werkonderbrekingen en ten behoeve van opslag moet de druk van het apparaat worden gehaald.



Let bij transport op het volgende: apparaat zo transporteren dat het is beveiligd tegen beschadiging en omkantelen. Het apparaat mag niet onder druk staan.

→ **Explosiegevaar!**



Wanneer het apparaat bij het reservoir ondicht is, maak het apparaat dan onmiddellijk drukloos en stel het buiten werking!

→ **Explosiegevaar!**



Afvalverwijdering: verwijder de spuit, de batterijen en de batterijlader niet via het huisvuil. De spuit, de batterijen en de batterijlader moeten naar uw plaatselijke recyclingstation worden gebracht.

Gooi verbruikte batterijen nooit in het vuur en demonteer ze nooit. Geef ze af bij uw plaatselijke recyclingstation.



Zorg er vóór het gebruik of het opladen van de accu voor dat zowel het spuitapparaat als de USB-laadkabel droog zijn. De lithium-accu moet binnen en niet buiten worden opgeladen.

Om de accu op te laden sluit u de USB-laadkabel aan op de daarvoor bedoelde sleuf [7] in de greep van het spuitapparaat en op een stroombron.

Aan de pompkop bevinden zich drie LED-lampjes die de laadtoestand van de batterij aangeven:

Wanneer alle drie LED's groen branden, is de accu volledig opgeladen = 100%.

Wanneer de accu volledig is opgeladen, haal dan de USB-laadkabel los.

Wanneer u de spuit langere tijd niet gebruikt, laad hem dan om de zes maanden op om schade aan de accu te voorkomen. Bewaar de batterij in een koele en droge omgeving met een ruimtetemperatuur van 15 °C tot 35 °C.

Het is verboden de batterij in metalen reservoirs te transporteren of op te slaan. Het is verboden de accu in de buurt van sterke elektrostatische en sterke magnetische velden te gebruiken.



De temperatuur van de in deze spuit te gebruiken vloeistof mag niet hoger zijn dan 40 °C. Gebruik bij omgevingstemperaturen boven 40 °C of onder -10 °C moet worden vermeden.

 U vindt de in de tekst genoemde afbeelding in de pagina's 2 - 3 van deze gebruiksaanwijzing.

Meegeleverd

- | | | |
|-------------------------|----------------------|-------------|
| 1. Reservoir | 4. Schakelaar | 8. Filter |
| 2. Pompkop | 5. Batterijindicatie | 9. Zuigbuis |
| 3. Verstelbare sproeier | 7. USB-C-laadbus | |

Technische specificaties

Type	3121R
Totale inhoud	1,0 l
Afdichtingen	NBR
Leeg gewicht	350 g
Spanning	3,7 V
Bedrijfsdruk	2,2 bar
Batterijcapaciteit	2500 mAh
Max. bedrijfstemperatuur	40 °C
Max. volumestroom	0,25-0,6 l/min
Bedrijfstijd	110 min
Laadduur	210 min

Tabel 1

Controleren

Controleer voor ieder gebruik:
of alle onderdelen, die onder druk staan en vloeistof bevatten onbeschadigd zijn.
of deze onderdelen correct werken.



Controleer het apparaat regelmatig en bij langere stilstand, bijv. tijdens een winterpauze.
Laat beschadigde of niet werkende onderdelen onmiddellijk vervangen door onze serviceafdeling of door onze erkende servicepartners.

Vorbereiden

- Maak het reservoir drukloos.
- Schroef de pompkop [2] uit het reservoir [1]. (afb. 1)
- Doe de te verspuiten vloeistof tot de max. vullijn in het reservoir [1]. (afb. 2)
- Schroef de pompkop [2] vast in het reservoir [1]. (afb. 3)
- Laad de accu op. (afb. 7)

Sproeien

Er zijn twee bedrijfsmodi:

- Druk om te spuiten de schakelaar [4] in. (afb. 4a)
- Druk de schakelaar [4] tweemaal in om continu te spuiten. (afb. 4b)
- Sproeier [3] rechtsom draaien: spuitstraal. (afb. 5)
- Sproeier [3] linksom draaien: puntstraal. (afb. 5)

Aanwijzingen over de batterijindicatie (afb. 6)

Batterijstatus - opladen	LED nr. 1	LED nr. 2	LED nr. 3
0 - 50 %	Knippert	OFF	OFF
> 50 %	ON	Knippert	OFF
> 75 %	ON	ON	Knippert
100 %	ON	ON	ON

Batterijstatus - in gebruik	LED nr. 1	LED nr. 2	LED nr. 3
< 75 %	ON	ON	OFF
< 50 %	ON	OFF	OFF
< 10 %	Knippert	OFF	OFF
0 %	OFF	OFF	OFF

Na het gebruik



Neem de aanwijzingen in het hoofdstuk „Veiligheid“ in acht.
Laat nooit vloeistof in het apparaat zitten.

- Maak het reservoir drukloos.
- Schroef de pomp uit het reservoir.
- Laat nooit vloeistof in het apparaat zitten.
- Maak het apparaat leeg en spoel het met schoon water.



Verzamel de resterende hoeveelheid in het reservoir en voer deze volgens de geldende wetten, voorschriften en regels als afval af.
Neem de voorschriften van de fabrikant van de middelen in acht!



Maak na het gebruik de beschermingsuitrusting en uzelf schoon.

Onderhoud



Neem de aanwijzingen in het hoofdstuk „Veiligheid“ in acht.

Na elk gebruik moet de spuit worden gereinigd om corrosie en verstoppingen van de sproeier door de vloeistoffen te voorkomen. Gebruik bij voorkeur maar één soort vloeistof in de spuit om effecten van restanten te voorkomen.

Opslag van de spuit

- Maak het reservoir drukloos.
- Zorg ervoor dat de schakelaar is uitgeschakeld.
- Zorg ervoor dat de accu volledig is opgeladen.
- Sla de spuit in een koele en droge omgeving met een ruimtetemperatuur van 15 °C tot 35 °C op.
- Wanneer u het apparaat langere tijd niet gebruikt, laad de accu dan minstens om de zes maanden op.
- De spuit en de USB-kabel moeten op een veilige plaats worden bewaard, beschermd tegen hitte, stof en vocht.
- Houd de spuit op een afstand van minstens 1,5 meter van brandbare bronnen.
- Laat de schakelaar tijdens de opslag uitgeschakeld.



Neem de voorschriften ter voorkoming van ongevallen in acht en controleer het apparaat regelmatig. Indien er geen speciale regels zijn, adviseren wij u, iedere 2 jaar een controle van de buitenkant en iedere 5 jaar een inwendige controle, evenals iedere 10 jaar een sterktest door een deskundige te laten uitvoeren.

Storingen



Maak alleen gebruik van originele reserveonderdelen en accessoires.

Storing	Oorzaak	Oplossing
De spuit functioneert niet, hoewel de elektromotor draait.	<ul style="list-style-type: none"> • Het filter zit verstopt • Pompfout 	<ul style="list-style-type: none"> • Schroef de pompkop eraf en spoel het filter grondig uit met water. • Stuur de spuit naar het reparatieservicecenter van een geautoriseerde dealer ter plaatse of naar MESTO.
De elektromotor functioneert niet, hoewel de spuit is ingeschakeld (de LED's branden).	<ul style="list-style-type: none"> • Fout aan de elektromotor 	<ul style="list-style-type: none"> • Stuur de spuit naar het reparatieservicecenter van een geautoriseerde dealer ter plaatse of naar MESTO.
De spuit kan niet worden ingeschakeld (de LED's branden).	<ul style="list-style-type: none"> • Accu zwak • Accufout • Fout aan de schakelaar 	<ul style="list-style-type: none"> • Laad de accu op • Stuur de spuit naar het reparatieservicecenter van een geautoriseerde dealer ter plaatse of naar MESTO.

Contactadres voor meer informatie → zie titelpagina.

EU-conformiteitsverklaring

Wij, de MESTO Spritzenfabrik Ernst Stockburger GmbH, Ludwigsburger Straße 71, D-71691 Freiberg,

verklaren alleen verantwoordelijk dat de producten drukspuiten van de serie 3121.. in de geleverde uitvoering in overeenstemming zijn met alle overeenkomstige voorschriften van de richtlijn 2006/42/EG.

Rolf Rehkugler is gemachtigd de technische documenten samen te stellen.

Freiberg/N., 16.12.2024

Bernd Stockburger – Bedrijfsleider –

Enhorabuena

por adquirir su nuevo producto de calidad y gracias por la confianza depositada en nuestra marca. Su satisfacción con nuestro producto y nuestro servicio es muy importante para nosotros. En caso de que sus expectativas no se vean cumplidas, le rogamos que se ponga en contacto con nosotros. Encontrará nuestra dirección en la página de la portada de estas instrucciones de uso.



¡Lea las instrucciones de uso antes de utilizar el aparato!

Guarde adecuadamente dichas instrucciones de uso.

Las instrucciones de uso forman parte del aparato y deben entregarse al siguiente propietario en caso de transmisión del mismo.



Para trabajar con el aparato es necesario aplicar medidas de seguridad especiales.

Utilización

Los pulverizadores a presión 3121R se han diseñado para la pulverización de agua y productos fitosanitarios, incluidos los herbicidas, así como fertilizantes líquidos.



Una utilización inadecuada puede ocasionar lesiones y daños medioambientales graves.

Cada vez que vaya a utilizarse, tenga en cuenta las indicaciones de seguridad y las fichas de datos de seguridad del fabricante de los productos. Tenga en cuenta las máximas concentraciones indicadas para sustancias y preparados químicos. Si lo desea, estaremos encantados de asesorarle.

Tenga en cuenta las disposiciones legales y oficiales aplicables respectivamente en su país. El aparato debe utilizarse exclusivamente en exteriores o en habitaciones bien ventiladas. Permita que el vendedor o un experto le instruyan sobre manejo del aparato, en caso de que trabaje por primera vez con el mismo.

No son adecuados y no deberán utilizarse bajo ningún concepto:

- Líquidos inflamables y fácilmente inflamables.
- Agentes tenso-activos, disolventes y líquidos con disolventes que pueden provocar o fomentar la formación de grietas en los plásticos utilizados
- Líquidos muy viscosos, adhesivos o que dejen restos, que no pueden enjuagarse completamente del aparato.
- Los productos diferentes a los autorizados por el fabricante y los fines de aplicación excluidos anteriormente se incluyen dentro de la utilización no adecuada.
- El fabricante no se hará responsable de los daños resultantes de ello ni de las modificaciones realizadas en el aparato por cuenta propia.

Seguridad



El aparato solo podrá ser utilizado por personas formadas, sanas y descansadas para realizar trabajos. No deberán estar bajo los efectos del alcohol, drogas o medicamentos. Los niños y los adolescentes no deberán utilizar el aparato.

Mantenga los pulverizadores fuera del alcance de los niños.

Tome las precauciones necesarias contra un uso indebido en caso de productos peligrosos.

→ **¡Peligro de accidente!**



Durante la pulverización deberá mantener alejadas a las personas que no ajenas al trabajo.

No pulverice nunca sobre personas, animales, aparatos y cables eléctricos, a contraviento o a las aguas.

→ **¡Peligro de lesiones!**



Durante la manipulación de sustancias peligrosas, utilice ropa protectora, gafas de protección y protección respiratoria adecuadas de acuerdo con las prescripciones nacionales aplicables.



Evite la presencia de fuentes inflamables en los alrededores.



No deje el dispositivo bajo presión y/o al sol. Asegúrese de que el aparato no se caliente por encima de la temperatura máxima de funcionamiento.

(→ *Tabla 1*). Proteja el aparato de las heladas y del amoníaco.



No purgue nunca las toberas o las válvulas soplando con la boca.

→ **¡Peligro de intoxicación!**



En superficies llanas, con humedad, nieve, en pendientes y en terrenos irregulares existe peligro de resbalarse y de tropezar.



No se autoriza la realización de reparaciones o modificaciones en el aparato. Las piezas dañadas o que no funcionen deberán sustituirse de inmediato por nuestro Servicio Técnico o por un centro de servicio técnico autorizado por nosotros.



El aparato debe estar despresurizado antes del llenado, después del uso, antes de los trabajos de mantenimiento, durante las interrupciones de trabajo y para el almacenamiento.



Tenga en cuenta lo siguiente durante el transporte: Transporte el aparato de manera que esté protegido contra posibles daños y contra vuelco. El aparato debe estar completamente despresurizado.

→ **¡Peligro de explosión!**



Si el aparato presenta fugas en el depósito, despresurice el aparato inmediatamente y póngalo fuera de servicio.

→ **¡Peligro de explosión!**



Eliminación: No deseche el pulverizador, las baterías ni el cargador de baterías junto con los residuos domésticos. Debe entregar el pulverizador, las baterías y el cargador de baterías en su punto de reciclaje local.

Las baterías gastadas no se deben arrojar al fuego ni desarmarse en ningún caso. Entréguelas en su punto de reciclaje local.



Antes de utilizar o cargar la batería, asegúrese de que el pulverizador y el cable USB de carga estén secos. La batería de litio se debe cargar en el interior, no en el exterior.

Para cargar la batería, conecte el cable USB de carga a la rendija [7] prevista para tal fin en el asidero del pulverizador y a una fuente de corriente.

En el cabezal de la bomba hay tres luces LED que indican el estado de carga de la batería:

Si los tres LED están encendidos en color verde, significa que la batería está totalmente cargada = 100 %.

Una vez que la batería esté totalmente cargada, desenchufe el cable USB de carga.

Si no usa el pulverizador durante un periodo prolongado, cárguelo cada seis meses para evitar daños en la batería. Guarde la batería en un lugar fresco y seco a una temperatura ambiente de entre 15 °C y 35 °C. Prohibido transportar o almacenar la batería en contenedores de metal. Prohibido utilizar la batería cerca de campos electrostáticos o campos magnéticos intensos.

El líquido que se vaya a usar en este pulverizador debe estar a una temperatura máxima de 40 °C. Se debe evitar el funcionamiento a temperaturas ambiente por encima de 40 °C o por debajo de -10 °C.



 Encontrará las figuras mencionadas en el texto en las páginas 2 - 3 de estas instrucciones de uso.

Volumen de suministro

- | | |
|------------------------|----------------------------|
| 1. Depósito | 5. Indicador de batería |
| 2. Cabezal de la bomba | 7. Conector USB-C de carga |
| 3. Tobera ajustable | 8. Filtro |
| 4. Interruptor | 9. Tubo de aspiración |

Datos técnicos

Tipo	3121R
Capacidad total	1,0 l
Juntas	NBR
Peso en vacío	350 g
Tensión	3,7 V
Presión de funcionamiento	2,2 bar
Capacidad de la batería	2500 mAh
Temperatura máx. de funcionamiento	40 °C
Caudal máx.	0,25-0,6 l/min
Tiempo de funcionamiento	110 min
Tiempo de carga	210 min

Tabla 1

Comprobación

Antes de cualquier utilización, compruebe si:

¿se encuentran en perfecto estado todas las piezas que están bajo presión y que conducen líquidos?

¿estas piezas funcionan correctamente?



Compruebe el aparato regularmente y después de que no se haya utilizado durante un periodo tiempo prolongado, p. ej. una pausa invernal.

Las piezas dañadas o que no funcionen deberán sustituirse de inmediato por nuestro Servicio Técnico o por un centro de servicio técnico autorizado por nosotros.

Preparación

- Despresurice el depósito.
- Desenrosque el cabezal de la bomba [2] del depósito [1]. (Fig. 1)
- Vierta en el depósito [1], hasta la línea de llenado máximo, el líquido que se va a pulverizar. (Fig. 2)
- Enrosque el cabezal de la bomba [2] en el depósito [1]. (Fig. 3)
- Cargue la batería. (Fig. 7)

Pulverización

Dispone de dos modos de funcionamiento:

- Para pulverizar, pulse el interruptor [4]. (Fig. 4a)
- Pulse el interruptor [4] dos veces para pulverizar de manera continua. (Fig. 4b)
- Si gira la tobera [3] en el sentido de las agujas del reloj: chorro difuso. (Fig. 5)
- Si gira la tobera [3] en el sentido contrario a las agujas del reloj: chorro puntual. (Fig. 5)

Instrucciones del indicador de la batería (Fig. 6)

Estado de la batería – cargando	LED n.º 1	LED n.º 2	LED n.º 3
0 - 50 %	Intermitente	OFF	OFF
> 50 %	ON	Intermitente	OFF
> 75 %	ON	ON	Intermitente
100 %	ON	ON	ON

Estado de la batería – en uso	LED n.º 1	LED n.º 2	LED n.º 3
< 75 %	ON	ON	OFF
< 50 %	ON	OFF	OFF
< 10 %	Intermitente	OFF	OFF
0 %	OFF	OFF	OFF

Después de la utilización



Tenga en cuenta las indicaciones del capítulo "Seguridad".
Nunca deje líquido en el interior del aparato.

- Despresurice el depósito.
- Desenrosque la bomba del depósito.
- Nunca deje líquido en el interior del aparato.
- Vacíe y lave el aparato con agua limpia.



Recoja y deseche la cantidad residual y el recipiente de acuerdo con la legislación, las prescripciones y las normas aplicables.

¡Tenga en cuenta las prescripciones del fabricante del producto!



Después de la utilización, limpie el equipo de protección individual y lávese.

Mantenimiento y cuidados



Tenga en cuenta las indicaciones del capítulo "Seguridad".

Después de cada uso es preciso limpiar la pistola pulverizadora para evitar que los líquidos provoquen corrosión y obstrucciones en la tobera. Es preferible usar un único tipo de líquido en el pulverizador para evitar efectos provocados por los residuos.

Almacenamiento del pulverizador

- Despresurice el depósito.
- Asegúrese de que el interruptor esté apagado.
- Asegúrese de que la batería esté totalmente cargada.
- Guarde el pulverizador en un lugar fresco y seco a una temperatura ambiente de entre 15 °C y 35 °C.
- Si no usa el aparato durante un periodo prolongado, cargue la batería al menos una vez cada seis meses.
- El pulverizador y el cable USB se deben guardar en un lugar seguro donde estén protegidos contra el calor, el polvo y la humedad.
- Mantenga la pistola pulverizadora apartada de las fuentes inflamables, a una distancia mínima de 1,5 metros.
- Durante el almacenamiento, deje el interruptor apagado.



Respete las prescripciones de prevención de accidentes nacionales y compruebe el aparato regularmente. Si no se han especificado normas especiales, recomendamos la realización de una comprobación exterior cada 2 años y de una comprobación interior cada 5 años, así como la realización de una prueba de resistencia cada 10 años a través de un experto.

Fallos



Utilice únicamente repuestos y accesorios originales.

Fallo	Causa	Solución
La pistola pulverizadora no funciona aunque el motor eléctrico gira.	<ul style="list-style-type: none"> • El filtro está obstruido • Fallo de la bomba 	<ul style="list-style-type: none"> • Desenrosque el cabezal de la bomba y enjuague el filtro a fondo con agua. • Envíe la pistola pulverizadora a un centro de servicio y reparación de un concesionario local autorizado o a MESTO.
El motor eléctrico no funciona aunque la pistola pulverizadora está encendida (los LED están iluminados).	<ul style="list-style-type: none"> • Fallo en el motor eléctrico 	<ul style="list-style-type: none"> • Envíe la pistola pulverizadora a un centro de servicio y reparación de un concesionario local autorizado o a MESTO. • Cargue la batería.
La pistola pulverizadora no se puede encender (<i>los LED están iluminados</i>).	<ul style="list-style-type: none"> • Poca carga en la batería • Fallo de la batería • Fallo en el interruptor 	<ul style="list-style-type: none"> • Envíe la pistola pulverizadora a un centro de servicio y reparación de un concesionario local autorizado o a MESTO.

Dirección de contacto para obtener más información → Véase la página del título.

Declaración de conformidad UE

Nosotros, MESTO Spritzenfabrik Ernst Stockburger GmbH, Ludwigsburger Straße 71
D-71691 Freiberg,

declaramos bajo nuestra exclusiva responsabilidad la conformidad del producto pulverizador de presión de los lotes 3121.. en el modelo suministrado, con todo lo dispuesto en la Directiva 2006/42/CE.

Rolf Rehkugler está autorizado para elaborar el expediente técnico.

Freiberg/N., 16.12.2024

Bernd Stockburger – Director general –

Muitos parabéns

pelo seu novo produto de qualidade e obrigado pela confiança na nossa marca.

A sua satisfação com o nosso produto e o nosso serviço é muito importante para nós.

Pedimos que nos envie uma informação de retorno caso as suas expectativas não sejam preenchidas. O nosso endereço encontra-se na capa deste manual de instruções.



Antes de utilizar o aparelho leia o manual de instruções!

Guarde o manual de instruções num local seguro.



O manual de instruções faz parte integrante do aparelho, devendo acompanhar o mesmo em caso de entrega a terceiros. Ao trabalhar com o aparelho são necessárias medidas de segurança especiais.

Utilização

Os pulverizadores de pressão 3121R são adequados para a pulverização de água, produtos fitossanitários, incluindo herbicidas e adubos líquidos.



A utilização inadequada pode provocar lesões graves e danos ambientais.

Respeite as instruções e as folhas de dados de segurança dos fabricantes dos produtos em cada utilização. Respeite as concentrações máximas indicadas para produtos químicos e misturas. Contacte-nos caso necessário e teremos todo o gosto em aconselhá-lo.

Respeite as disposições legais e regulamentares respetivamente em vigor no seu país.

O aparelho deve ser utilizado exclusivamente no exterior ou em áreas bem arejadas.

Familiarize-se com a operação do aparelho com a ajuda do vendedor ou de um perito caso trabalhe com o aparelho pela primeira vez.

Não são adequados e nunca devem ser utilizados:

- Líquidos inflamáveis ou facilmente inflamáveis
- Agentes humidificadores (*tensioativos*), solventes e líquidos que contenham solventes que podem causar ou promover a formação de fissuras nos plásticos utilizados.
- Líquidos muito espessos, pegajosos ou que formam resíduos que não possam ser totalmente removidos através de um enxaguamento do aparelho.
- Outros produtos que não os autorizados pelo fabricante e os fins de utilização acima excluídos são inadequados.
- O fabricante não se responsabiliza por danos daí resultantes, nem por alterações arbitrárias no aparelho.

Segurança



Apenas pessoas formadas, saudáveis e descansadas podem trabalhar com o aparelho. Elas não devem estar sob o efeito de álcool, drogas ou medicamentos. Crianças e jovens não podem utilizar o aparelho. Guarde os pulverizadores num local de difícil acesso para as crianças. Tome providências contra a utilização indevida de produtos perigosos.

→ **Perigo de acidente!**



Mantenha as pessoas não envolvidas no processo afastadas durante a pulverização.

Nunca pulverize sobre pessoas, animais, aparelhos e cabos elétricos, contra o vento ou para águas.

→ **Perigo de ferimentos!**



Ao manusear materiais perigosos, use vestuário de proteção adequado, óculos de proteção e proteção respiratória de acordo com as disposições legais aplicáveis.



Evite fontes de ignição nas proximidades.



Não deixe o aparelho sob pressão e/ou exposto ao sol. Certifique-se de que a temperatura do aparelho não ultrapassa a temperatura máxima de serviço (→ *Tabela 1*). Proteja o aparelho de geada e amoníaco.



Nunca limpe os bicos ou as válvulas soprando com a boca.

→ **Perigo de envenenamento!**



Em caso de piso escorregadio ou molhado, neve, gelo, em terrenos inclinados e irregulares, existe o perigo de escorregar e de tropeçar.



Não são permitidas reparações ou alterações no aparelho.

Mande substituir imediatamente peças danificadas ou não operacionais pela nossa assistência técnica ou por agentes autorizados.



O aparelho tem de se encontrar sem pressão antes do enchimento, após a utilização, antes de trabalhos de manutenção, em caso de interrupção do trabalho e para o armazenamento.



No transporte deve observar o seguinte: Transporte o aparelho de forma a protegê-lo contra danos e quedas. O aparelho tem de se encontrar sem pressão.

→ **Perigo de explosão!**



Se o aparelho tiver fugas no recipiente, despressurize imediatamente o aparelho e coloque-o fora de serviço!

→ **Perigo de explosão!**



Eliminação: Não elimine o pulverizador, as baterias e o carregador das baterias juntamente com o lixo doméstico. O pulverizador, as baterias e o carregador das baterias deverão ser entregues no centro de reciclagem local.

Nunca deite as baterias usadas para o fogo e nunca as desmonte. Elimine-as na estação de reciclagem local.



Antes de utilizar ou carregar a bateria, certifique-se de que tanto o pulverizador como o cabo de carregamento USB estão secos. A bateria de lítio tem de ser carregada no interior e não no exterior.

Para carregar a bateria, ligue o cabo de carregamento USB a uma fonte de alimentação e à pega do pulverizador através da ranhura [7] prevista para o efeito.

Na cabeça da bomba, existem três luzes LED que indicam o estado de carga da bateria:

Quando os três LED acenderem a verde, a bateria está totalmente carregada = 100%.

Quando a bateria estiver totalmente carregada, desconecte o cabo de carregamento USB.

Se não utilizar o pulverizador por um longo período, carregue-o a cada seis meses, de forma a evitar danos na bateria. Guarde a bateria num ambiente fresco e seco, a uma temperatura ambiente entre 15 °C e 35 °C. Não é permitido transportar ou armazenar a bateria em recipientes de metal. Não é permitido utilizar a bateria nas proximidades de campos eletrostáticos e magnéticos fortes.

A temperatura do líquido utilizado neste pulverizador não pode exceder os 40 °C. Evitar a operação a temperaturas ambiente superiores a 40 °C ou inferiores a -10 °C.



 As figuras mencionadas no texto encontram-se nas páginas 2 - 3 deste manual de instruções.

Volume de entrega

- | | | |
|--------------------|--------------------------|-------------------|
| 1. Depósito | 4. Interruptor | USB-C |
| 2. Cabeça da bomba | 5. Indicador da bateria | 8. Filtro |
| 3. Bico regulável | 7. Porta de carregamento | 9. Tubo de sucção |

Dados técnicos

Tipo	3121R
Capacidade total	1,0 l
Vedantes	NBR
Tara	
Tensão	3,7 V
Pressão de serviço	2,2 bar
Capacidade da bateria	2500 mAh
Temperatura máx. de serviço	40 °C
Fluxo volumétrico máx.	0,25-0,6 l/min
Tempo de funcionamento	110 min
Tempo de carregamento	210 min

Tabela 1

Verificação

Antes de cada utilização verifique os seguintes pontos:

Todas as peças que se encontram sob pressão e que transportam líquidos estão isentas de danos?

As peças estão a funcionar de forma adequada?



Verifique o aparelho regularmente e após um período de inatividade mais prolongado p. ex. uma paragem de inverno.

Mande substituir imediatamente peças danificadas ou não operacionais pela nossa assistência técnica ou por agentes autorizados.

Preparação

- Despressurize o depósito.
- Desenrosque a cabeça da bomba [2] do depósito [1]. (Fig. 1)
- Encha o depósito com líquido de pulverização até à linha de enchimento máx. [1]. (Fig. 2)
- Enrosque bem a cabeça da bomba [2] no depósito [1]. (Fig. 3)
- Carregue a bateria. (fig. 7)

Pulverização

Estão disponíveis dois modos de funcionamento:

- Para pulverizar, premir o interruptor [4]. (Fig. 4a)
- Prima o interruptor [4] duas vezes para pulverizar continuamente. (Fig. 4b)
- Rodar o bico [3] no sentido dos ponteiros do relógio: jato pulverizador. (Fig. 5)
- Rodar o bico [3] no sentido contrário ao dos ponteiros do relógio: jato pontual. (fig. 5)

Instruções relativas ao indicador da bateria (fig. 6)

Estado da bateria - Carregar	LED n.º 1	LED n.º 2	LED n.º 3
0 - 50 %	Pisca	OFF	OFF
> 50 %	ON	Pisca	OFF
> 75 %	ON	ON	Pisca
100 %	ON	ON	ON

Batteriestatus - em uso	LED n.º 1	LED n.º 2	LED n.º 3
< 75 %	ON	ON	OFF
< 50 %	ON	OFF	OFF
< 10 %	Pisca	OFF	OFF
0 %	OFF	OFF	OFF

Após a utilização



Respeite as indicações no capítulo „Segurança“.
Nunca deixe líquido no aparelho.

- Despressurize o depósito.
- Desenrosque a bomba do depósito.
- Nunca deixe líquido no aparelho.
- Drene e enxágue a unidade com água limpa.



Recolha e elimine a quantidade restante e o recipiente de acordo com as leis, normas e regras vigentes. Respeite as normas do fabricante do produto!



Após a utilização lave-se e lave o vestuário de protecção.

Manutenção e conservação



Respeite as indicações no capítulo „Segurança“.

O pulverizador deverá ser limpo após cada utilização, por forma a evitar corrosão e obstruções do bico devido aos líquidos. Preferencialmente, deverá utilizar apenas um tipo de líquido no pulverizador, de modo a evitar efeitos residuais.

Armazenamento do pulverizador

- Despressurize o depósito.
- Certifique-se de que o interruptor está desligado.
- Certifique-se de que a bateria está totalmente carregada.
- Armazene o pulverizador num ambiente fresco e seco, a uma temperatura ambiente entre 15 °C e 35 °C.
- Se não utilizar o aparelho por um longo período, carregue a bateria, pelo menos, a cada seis meses.
- Guarde o pulverizador e o cabo USB num local seguro, protegido do calor, do pó e da humidade.
- Mantenha o pulverizador a pelo menos 1,5 m de distância de fontes inflamáveis.
- Deixe o interruptor desligado durante o armazenamento.



Respeite as disposições relativas à prevenção de acidentes no trabalho vigentes no seu país e verifique regularmente o aparelho. Se não existirem regras especiais aconselhamos efetuar um teste externo de 2 em 2 anos e um teste interno de 5 em 5 anos, assim como um teste de resistência de 10 em 10 anos, por um técnico especializado.

Falhas



Utilize somente peças sobressalentes e acessórios originais.

Falha	Causa	Solução
O pulverizador não funciona, apesar de o motor elétrico rodar.	<ul style="list-style-type: none"> O filtro está obstruído Erro na bomba 	<ul style="list-style-type: none"> Desenrosque a cabeça da bomba e lave bem o filtro com água. Envie o pulverizador para um centro de assistência/reparação de um distribuidor local ou para a MESTO.
O motor elétrico não funciona, apesar de o pulverizador estar ligado (os LED estão acesos).	<ul style="list-style-type: none"> Erro no motor elétrico 	<ul style="list-style-type: none"> Envie o pulverizador para um centro de assistência/reparação de um distribuidor local ou para a MESTO.
O pulverizador não liga (os LED estão acesos).	<ul style="list-style-type: none"> Bateria fraca Erro na bateria Erro no interruptor 	<ul style="list-style-type: none"> Carregue a bateria. Envie o pulverizador para um centro de assistência/reparação de um distribuidor local ou para a MESTO.

Endereço de contacto para mais informações → ver Capa.

Declaração de Conformidade CE

Nós, a MESTO Spritzenfabrik Ernst Stockburger GmbH, Ludwigsburger Straße 71, D-71691 Freiberg,

declaramos, sob a nossa inteira responsabilidade, que as versões fornecidas dos pulverizadores das séries 3121.. cumprem todas as disposições aplicáveis da directiva 2006/42/CE.

Rolf Rehkgler é responsável por reunir a documentação técnica.

Freiberg/N., 2024-12-16

Bernd Stockburger – Gerente –

Grattis

till din nya kvalitetsprodukt och tack för att du litar på vårt märke. Det är mycket viktigt för oss att du är nöjd med vår produkt och vår service. Vi ber dig kontakta oss om dina förväntningar inte är uppfyllda. Du hittar vår adress på titelsidan i denna bruksanvisning.



Läs bruksanvisningen noga innan du använder verktyget!

Förvara denna bruksanvisning noga.

Bruksanvisningen är en integrerad del av verktyget och måste medfölja om verktyget lämnas till någon annan.



Vid arbeten med apparaten krävs särskilda försiktighetsåtgärder.

Användning

Trycksprutorna 3121R är avsedda för att spruta vatten, växtskyddsmedel, inklusive ogräsmedel, samt flytande gödning.



Osakkunnig användning kan vålla farliga kroppsskador och miljöskador.

Följ alltid medeltillverkarnas säkerhetsinformation och -datablad vid användningen. Beakta de angivna maximala koncentrationerna för kemiska ämnen och preparat. Vi hjälper gärna till.

Beakta lagbestämmelser och myndighetsbestämmelser som gäller i ditt land.

Verktyget får endast användas utomhus eller i välventilerade lokaler. Lär dig hur verktyget används av säljaren eller någon sakkunnig om det är första gången du arbetar med den.

Olämpligt och får absolut inte användas:

- lättantändliga och brandfarliga vätskor
- Vätmedel (*tensider*), lösningsmedel och lösningsmedelshaltiga vätskor, vilka kan utlösa eller befrämja sprickbildning på de använda plasterna.
- vätskor som är sega, klibbiga eller bildar bottensats i verktyget som inte helt går att spola rent.
- Övriga medel som tillverkaren inte tillåtit och ovan uteslutna användningssyften utgör "ej avsedda ändamål"
- Tillverkaren är inte ansvarig för härav orsakade skador och för ändringar på verktyget utförda av användaren.

Säkerhet



Endaste utbildade, friska och utvilade personer får arbeta med verktyget. De får inte var påverkade av alkohol, droger eller mediciner. Barn och ungdomar får inte använda verktyget. Förvara verktyget barnsäkert. Se till att verktyget inte missbrukas vid användning av farliga medel.
→ **Olycksrisk!**

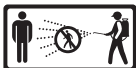

Håll ej delaktiga personer på avstånd när du sprutar. Spruta aldrig på människor, djur, elapparater och ledningar, i motvind eller i vattendrag.
→ **Skaderisk!**



Använd lämpliga skyddskläder, skyddsglasögon och andningsskydd enligt gällande föreskrifter när du handskas med farliga ämnen.



Undvik antändningskällor i omgivningen.



Lämna inte enheten under tryck och/eller i solen. Se till att verktyget inte uppvärms över den maximala driftstemperaturen (→ *Tabell 1*). Skydda verktyget mot frost och ammoniak.



Blås aldrig munstycket eller ventiler rena med munnen.
→ **Risk för förgiftning!**



Det finns risk att halka och snubbla när det är halt, vått, snö, is och på sluttningar.



Reparationer eller ändringar på verktyget är inte tillåtet. Låt vår service eller våra servicepartners, auktoriserade av oss, omedelbart byta ut skadade eller funktionsodugliga delar.



Innan påfyllning, efter användningen, innan underhållsarbeten, avbrott i arbetet och för förvaring måste verktyget vara tryckfritt.



Beakta följande vid transporten: Transportera verktyget så att det är säkrat mot skador och mot att välta. Verktyget måste vara tryckfritt.
→ **Explosionsrisk!**



Om apparaten på behållaren är otät, tryckavlasta omedelbart apparaten och ta den ur drift.
→ **Explosionsrisk!**



Avfallshantering: Kasta inte sprutan, batterierna och batteriladdaren i hushållsavfallet. Sprutan, batterierna och batteriladdaren måste tas till din lokala återvinningscentral.



Elda aldrig batterierna och plocka inte isär dem. Avfallshanter dem hos din lokala återvinningsstation.



Se till att både sprutan och USB-laddkabeln är torra innan användningen eller innan batteriet laddas upp. Litiumbatteriet måste laddas upp inomhus, inte utomhus.

För att ladda batteriet, anslut USB-laddkabeln till en strömkälla via den avsedda slitsen [7] på sprutans handtag.

På pumphuvudet finns tre LED:ar som visar laddningsstaten för batteriet: När alla tre LED:ar lyser grönt är batteriet helt uppladdat = 100 %.

Koppla bort USB-laddkabeln när batteriet är helt uppladdat.

Om du inte använder sprutan under en längre tid, ladda upp den var sjätte månad för att undvika att batteriet skadas. Förvara batteriet i en sval och torr omgivning med en rumstemperatur på 15 °C till 35 °C. Det är förbjudet att transportera eller förvara batteriet i metallbehållare. Det är förbjudet att använda batteriet i närheten av elektrostatiska och starkt magnetiska fält.



Temperaturen för vätskan som används i sprutan får inte överskrida 40 °C. Undvik användning vid omgivningstemperaturer över 40 °C eller under -10 °C.

 Du hittar de figurer som nämns i texten i de sidorna 2 -3 i denna bruksanvisning.

Leveransomfattning

- | | | |
|--------------------------|----------------------|-----------|
| 1. Behållare | 4. Knapp | 8. Filter |
| 2. Pumphuvud | 5. Batteriindikering | 9. Sugrör |
| 3. Inställbart munstycke | 7. USB-C-ladduttag | |

Tekniska data

Typ	3121R
Innehåll, totalt	1,0 l
Tätningar	NBR
Tomvikt	350 g
Spänning	3,7 V
Användningstryck	2,2 bar
Batterikapacitet	2500 mAh
Max. driftstemperatur	40 °C
Max. volymflöde	0,25-0,6 l/min
Användningstid	110 min
Laddningstid	210 min

Tabell 1

Kontrollera

Kontrollera före varje användningstillfälle:

Är alla delar som står under tryck eller leder vätska utan skador?

Fungerar dessa delar korrekt?



Kontrollera enheten med jämna mellanrum och om den inte har använts en längre tid, t.ex. efter ett vinteruppehåll.

Låt vår service eller våra servicepartners, auktoriserade av oss, omedelbart byta ut skadade eller funktionsodugliga delar.

Förberedelser

- Tryckavlasta behållaren.
- Skruva bort pumphuvudet [2] från behållaren [1]. (figur 1)
- Fyll på sprutvätskan till max. fyllnivå i behållaren [1]. (figur 2)
- Skruva in pumphuvudet [2] ordentligt i behållaren [1]. (figur 3)
- Ladda batteriet. (figur 7)

Spruta

Det finns två användningslägen:

- Tryck på knappen [4] för att spruta. (figur 4a)
- Tryck på knappen [4] två gånger för att spruta kontinuerligt. (figur 4b)
- Vrida munstycket [3] medurs: sprutstråle. (figur 5)
- Vrida munstycket [3] moturs: punktstråle. (figur 5)

Anvisningar för batteriindikeringen (Fig. 6)

Batteristatus - laddning	LED nr 1	LED nr 2	LED nr 3
0 - 50 %	Blinkar	OFF	OFF
> 50 %	ON	Blinkar	OFF
> 75 %	ON	ON	Blinkar
100 %	ON	ON	ON

Batteristatus - i bruk	LED nr 1	LED nr 2	LED nr 3
< 75 %	ON	ON	OFF
< 50 %	ON	OFF	OFF
< 10 %	Blinkar	OFF	OFF
0 %	OFF	OFF	OFF

Efter användning



Följ anvisningarna i kapitlet „Säkerhet“.
Lämna aldrig vätska i verktyget.

- Tryckavlasta behållaren.
- Skruva ut pumpen ur behållaren.
- Lämna aldrig vätska i verktyget.
- Töm verktyget och spola genom det med rent vatten.



Samla upp och ta hand om restmängder och behållaren enligt gällande lagar, föreskrifter och regler. Följ medeltillverkarens föreskrifter!



Tvätta skyddsutrustningen och dig själv efter användning.

Underhåll och skötsel



Följ anvisningarna i kapitlet „Säkerhet“.

Efter varje användning bör sprutan rengöras för att undvika att munstycket rostar och sätts igen genom vätskor. Använd helst endast en vätsketyp i sprutan för att undvika påverkan genom rester.

Förvaring av sprutan

- Tryckavlasta behållaren.
- Se till att knappen är avstängd.
- Se till att batteriet är helt uppladdat.
- Förvara sprutan i en sval och torr omgivning med en rumstemperatur på 15 °C till 35 °C.
- Om du inte använder apparaten under en längre tid, ladda upp batteriet minst var sjätte månad.
- Sprutan och USB-kabeln måste förvaras på ett säkert ställe, skyddade mot värme, damm och fuktighet.
- Håll sprutan minst 1,5 meter från brännbara källor.
- Knappen ska vara avstängd när sprutan förvaras.



Följ föreskrifterna om skydd mot olycksfall i ditt land och kontrollera verktyget regelbundet. Om det inte finns särskilda serviceregler rekommenderar vi att en sakkunnig tekniker genomför en utvärdig kontroll vartannat år, en invändig kontroll vart 5:e år samt vart 10:e år en hållfasthetskontroll.

Störningar



Använd endast original reserv- och tillbehörsdelar.

Störning	Orsak	Åtgärd
Sprutan fungerar inte även om elmotorn roterar.	<ul style="list-style-type: none"> Filtret är igensatt Pumpfel 	<ul style="list-style-type: none"> Skruva av pumphuvudet och spola ur filtret ordentligt med vatten. Skicka sprutan till ett reparationsservicecenter för en auktoriserad återförsäljare i ditt område eller till MESTO.
Elmotorn fungerar inte även om sprutan är påkopplad (LED:arna lyser).	<ul style="list-style-type: none"> Fel i elmotorn 	<ul style="list-style-type: none"> Skicka sprutan till ett reparationsservicecenter för en auktoriserad återförsäljare i ditt område eller till MESTO.
Det går inte att sätta på sprutan (LED:arna lyser).	<ul style="list-style-type: none"> Svagt batteri Batterifel Fel på knappen 	<ul style="list-style-type: none"> Ladda upp batteriet. Skicka sprutan till ett reparationsservicecenter för en auktoriserad återförsäljare i ditt område eller till MESTO.

Kontaktadress för ytterligare information → se titelsida.

EU-försäkran om överensstämmelse

Vi, MESTO Spritzenfabrik Ernst Stockburger GmbH, Ludwigsburger Straße 71, D-71691 Freiberg,

intygar med ensamt ansvar att trycksprutverkytgen i modellserien 3121.. i den levererade versionen uppfyller alla tillämplbara bestämmelserna i direktivet 2006/42/EG.

Rolf Rehkugler är bemyndigad att sammanställa de tekniska underlagen.

Freiberg/N., 2024-12-16

Bernd Stockburger – Företagsledare –

Hjertelig til lykke

med ditt nye kvalitetsprodukt og takk for tilliten til vårt merke.

Det er veldig viktig for oss at du er tilfreds med produktet og servicen vår.

Vi ber om tilbakemelding dersom dine forventninger ikke blir oppfylt.

Du finner vår adresse på omslaget av denne bruksanvisningen.



Les bruksanvisningen før du bruker apparatet!

Ta godt vare på bruksanvisningen.

Bruksanvisningen er en integrert bestanddel av apparatet og må følge med apparatet ved overlevering.



Spesielle sikkerhetstiltak er nødvendige ved arbeid med apparatet.

Bruk

Trykksprøytene 3121R er beregnet for sprøyting av vann, plantevernmidler, inkludert ugressmidler, og flytende gjødsel.



Ikke-forskriftsmessig bruk kan føre til farlige personskader og miljøskader.

Under enhver bruk må du alltid følge sikkerhetsanvisningene og databladene fra produsentene av de midler som benyttes. Overhold de angitte maksimale konsentrasjonene for kjemiske stoffer og preparater. Vi gir deg gjerne råd på forespørsel.

Overhold de respektivt gjeldende lovbestemte og offisielle regler i ditt land.

Apparatet skal utelukkende brukes utendørs eller i rom med god ventilasjon. Be forhandleren eller en sakkyndig om å instruere deg i betjening av apparatet når du arbeider med det for første gang.

De er ikke egnet for og skal ikke under noen omstendighet brukes til:

- lettantennelige og antennelige væsker
- Fuktemidler (*tensider*), løsningsmidler og løsningsmiddelholdige væsker, som kan forårsake eller fremme sprekkdannelse på plast som brukes.
- svært tyktflytende, klebrige eller restdannende væsker som ikke kan skylles komplett ut av utstyret.
- Andre midler enn de som er godkjent av produsenten, og som ikke er beregnet på de ovenfor nevnte bruksformål, er ikke-forskriftsmessige.
- Produsenten påtar seg intet ansvar for skader som måtte resultere av slik bruk eller egenmektige endringer av utstyret.

Sikkerhet



Bare opplærte, friske og uthvilte personer skal arbeide med apparatet. De skal ikke være påvirket av alkohol, narkotika eller legemidler. Barn og ungdommer får ikke bruke apparatet. Oppbevar apparatet utilgjengelig for barn. Iverksett tiltak som hindrer misbruk ved bruk av farlige midler.
→ **Fare for ulykker!**

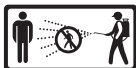

Du må aldri sprøyte mot mennesker, dyr, elektriske apparater og ledninger, mot vinden eller i vassdrag.
→ **Fare for personskader!**



Bruk egnet vernetøy, vernebriller og åndedrettsvern iht. til gjeldende nasjonale forskrifter i omgang med farlige stoffer.



Unngå antenningskilder i omgivelsen.



Ikke la enheten stå under trykk og/eller i solen. Forsikre deg om at apparatet ikke varmes opp over den maksimale driftstemperaturen (→ *tabell 1*). Beskytt apparatet mot frost og ammoniakk.



Blås aldri gjennom dysene og ventilene med munnen.
→ **Fare for forgiftning!**



Det er økt skli- og snubelfare når det er glatt, vått, ligger snø eller is, i skråninger og i ulendt terreng.



Det er ikke tillatt å utføre reparasjoner eller endringer på apparatet. Sørg for at skadde eller ikke funksjonsdyktige deler straks skiftes ut av vår service eller av en av våre autoriserte servicepartnere.



Apparatet må være trykløst før påfylling, etter bruk, før vedlikeholdsarbeider, ved arbeidsavbrudd og for lagring.



Overhold følgende ved transport: Transporter apparatet slik, at apparatet er sikret mot skade og velting. Apparatet må være uten trykk.
→ **Eksplisjonsfare!**



Hvis apparatet på beholderen er utett, må apparatet umiddelbart kobles trykløst og tas ut av drift!
→ **Eksplisjonsfare!**



Avhending: Ikke kast sprøyten, batteriene og batteriladeren i husholdningsavfallet. Sprøyten, batteriene og batteriladeren må leveres til ditt lokale gjenvinningspunkt.



Kast aldri brukte batterier på ild og aldri demonter eller åpne dem. Avhend dem hos din lokale gjenvinningsstasjon.



Før du bruker eller lader batteriet, må du forsikre deg om at både sprøyten og USB-ladekabelen er tørre. Litiumbatteriet må lades innendørs og ikke utendørs.

For å lade batteriet kobler du USB-ladekabelen til det angitte sporet [7] på håndtaket til sprøyten og til en strømkilde.

På pumpehodet befinner seg tre LED-lamper som indikerer batteriets ladetilstand:

Når alle tre LED-lampene lyser grønt, er batteriet fulladet = 100 %.

Når batteriet er fulladet, kobler du fra USB-ladekabelen.

Hvis du ikke bruker sprøyten over lengre tid, lad den hver sjette måned for å unngå skader på batteriet. Oppbevar batteriet i en kjølig og tørr omgivelse med en romtemperatur på 15 °C til 35 °C. Det er forbudt å transportere eller lagre batteriet i metallbeholdere. Det er forbudt å bruke batteriet i nærheten av sterke elektrostatisk og sterke magnetiske felt.



Temperaturen på væsken som skal brukes i denne sprøyten må ikke overstige 40°C. Drift ved omgivelsestemperaturer over 40 °C eller under -10 °C bør unngås.

 Du finner de figurene som er nevnt i teksten, på de sidene 2 - 3 i bruksanvisningen.

Inkludert i leveransen

- | | | |
|-------------------|----------------------|------------|
| 1. Beholder | 4. Bryter | 8. Filter |
| 2. Pumpehode | 5. Batteriindikator | 9. Sugerør |
| 3. Justerbar dyse | 7. USB-C ladekontakt | |

Tekniske data

Type	3121R
Totalt innhold	1,0 l
Tetninger	NBR
Tomvekt	350 g
Spennning	3,7 V
Driftstrykk	2,2 bar
Batterikapasitet	2500 mAh
Maks. driftstemperatur	40 °C
Maks. volumstrøm	0,25-0,6 l/min
Driftstid	110 min
Ladetid	210 min

Tabell 1

Kontroll

Kontroller før hver bruk:

Er alle deler som står under trykk og fører væske uskadde?

Fungerer disse delene forskriftsmessig?



Kontroller enheten regelmessig og etter en lang periode uten bruk, f.eks. en vinter-pause.

Sørg for at skadde eller ikke funksjonsdyktige deler straks skiftes ut av vår service eller av en av våre autoriserte servicepartnere.

Forberedelser

- Gjør beholderen trykkløs.
- Skru pumpehodet [2] ut av beholderen [1]. (Fig. 1)
- Fyll sprøytevæske på beholderen [1] opp til linjen som viser maks. nivå. (Fig. 2)
- Skru pumpehodet [2] fast inn i beholderen [1]. (Fig. 3)
- Lad batteriet. (Fig. 7)

Sprøyting

Det finnes to driftsmoduser:

- Trykk bryteren [4] for å sprøyte. (Fig. 4a)
- Trykk bryteren [4] to ganger for å sprøyte kontinuerlig. (Fig. 4b)
- Drei dysen [3] med urviserens retning: Sprøytestråle. (Fig. 5)
- Drei dysen [3] mot urviserens retning: Punktstråle. (Fig. 5)

Anvisninger for batteriindikatoren (Fig. 6)

Batteristatus - lading	LED nr. 1	LED nr. 2	LED nr. 3
0 - 50 %	blinker	OFF	OFF
> 50 %	ON	blinker	OFF
> 75 %	ON	ON	blinker
100 %	ON	ON	ON

Batteristatus - i bruk	LED nr. 1	LED nr. 2	LED nr. 3
< 75 %	ON	ON	OFF
< 50 %	ON	OFF	OFF
< 10 %	blinker	OFF	OFF
0 %	OFF	OFF	OFF

Etter bruk



Følg instruksjonene i kapittel „Sikkerhet“.
La aldri væsker være igjen i apparatet.

- Gjør beholderen trykkløs.
- Skru pumpen ut av beholderen.
- La aldri væsker være igjen i apparatet.
- Tøm apparatet og gjennomspyl det med rent vann.



Samle opp og avfallsbehandle restvolumet og beholderen i samsvar med gjeldende lover, forskrifter og regler.
Overhold også forskriftene fra produsenten av midlet som brukes!



Vask verneutstyret og deg selv etter bruk.

Vedlikehold og stell



Følg instruksjonene i kapittel „Sikkerhet“.

Etter hver bruk bør sprøyten rengjøres for å unngå korrosjon og tilstopping av dysen av væskene. Bruk fortrinnsvis kun én type væske i sprøyten for å unngå resteffekter.

Lagring av sprøyten

- Gjør beholderen trykkløs.
- Forsikre deg om at bryteren er slått av.
- Forsikre deg om at batteriet er fulladet.
- Lagre sprøyten i en kjølig og tørr omgivelse med en romtemperatur på 15 °C til 35 °C.
- Hvis du ikke bruker sprøyten over lengre tid, lad den hver sjetten måned for å unngå skader på batteriet.
- Sprøyten og USB-kabelen må lagres på et sikkert sted, beskyttet mot sterk varme, støv og fuktighet.
- Hold sprøyten minst 1,5 meter unna brennbare kilder.
- La bryteren være avslått under lagringen.



Overhold gjeldende forskrifter om forebygging av ulykker i ditt land og kontroller apparatet med jevne mellomrom. Dersom det ikke foreligger bestemte regler, anbefaler vi at en fagkyndig person utfører en utvendig kontroll hvert 2. år og en innvendig kontroll hvert 5. år, samt en fasthetsk kontroll hvert 10. år.

Feil

Bruk kun originale reserve- og tilbehørsdeler.

Feil	Årsak	Utbedring
Sprøyten fungerer ikke, selv om elektromotoren dreier seg.	<ul style="list-style-type: none"> • Filteret er tilstoppet • Pumpefeil 	<ul style="list-style-type: none"> • Skru av pumpehodet og skyll filteret grundig med vann. • Send sprøyten til reparasjons- og servicesenteret til en autorisert lokal forhandler eller til MESTO.
Elektromotoren fungerer ikke, selv om sprøyten er slått på (LED-lamper lyser).	<ul style="list-style-type: none"> • Feil på elektromotoren 	<ul style="list-style-type: none"> • Send sprøyten til reparasjons- og servicesenteret til en autorisert lokal forhandler eller til MESTO.
Sprøyten kan ikke slås på (LED-lamper lyser).	<ul style="list-style-type: none"> • Batteri svakt • Batterifeil • Feil på bryteren 	<ul style="list-style-type: none"> • Lad batteriet. • Send sprøyten til reparasjons- og servicesenteret til en autorisert lokal forhandler eller til MESTO.

Kontaktadresse for mer informasjon → se forsiden.

EU-samsvarserklæring

Vi, MESTO Spritzenfabrik Ernst Stockburger GmbH, Ludwigsburger Straße 71, D-71691 Freiberg,

erklærer på eget ansvar at trykksprøyteproduktene i seriene 3121.. i den utgave som leveres, oppfyller alle gjeldende bestemmelser i direktiv 2006/42/EF.

Rolf Rehkugler, har fullmakt til å sette sammen den tekniske dokumentasjonen.

Freiberg/N., 16.12.2024

Bernd Stockburger – administrerende direktør –

Sydämelliset onnitelut

uuden laadukkaan tuotteesi johdosta ja kiitos luottamuksestasi merkkiimme. Tyytyväisyytesi tuotteeseemme ja palveluumme on meille erittäin tärkeää. Pyydämme lähettämään palautetta, jos laite ei täytä odotuksiasi. Osoitteemme on tämän käyttöohjeen etusivulla.



Lue käyttöohje ennen laitteen käyttöä!

Säilytä käyttöohje hyvin tallessa.

Käyttöohje on oleellinen osa laitetta ja se on luovutettava mukaan laitteen eteenpäinluovutuksen yhteydessä.



Laitteella suoritettavissa töissä tarvitaan erityisiä suojatoimia.

Käyttö

Painesumuttimet 3121R on tarkoitettu veden, kasvinsuojeluaineiden, myös rikkaruohontorjunta-aineiden, sekä nestemäisten lannoitteiden sumuttamiseen.



Asiaton käyttö voi johtaa vaaralliseen loukkaantumiseen ja ympäristövahinkoihin.

Ota aina kaikessa käytössä huomioon kanssavalmistajien turvaohjeet ja käyttöturvallisuustiedotteet. Noudata kemiallisten aineiden ja valmisteiden ilmoitettuja suurimpia sallittuja pitoisuuksia. Neuvomme sinua mielellämme sitä pyytäessäsi.

Huomioi maassasi kulloinkin voimassa olevat lakisääteiset ja viranomais määräykset.

Laitetta saa käyttää yksinomaan ulkoalueella ja hyvin tuuletetuissa tiloissa. Anna myyjän tai asiantuntijan opastaa laitteen käytössä, mikäli työskentelet sillä ensimmäistä kertaa.

Laitte ei sovellu eikä sitä saa missään tapauksessa käyttää seuraaville aineille:

- helposti syttyvät ja syttyvät nesteet
- Kostutusaineet (*tensidit*), liuotinaineet ja liuotinpitoiset nesteet, jotka voivat laukaista tai edistää halkeamien muodostumista käytetyissä muoveissa.
- erittäin sitkeät, liimamaiset tai jäämiä muodostavat nesteet, joita ei voi huuhdella laitteesta kokonaan.
- Muut kuin valmistajan hyväksymät aineet sekä yllä poissuljetut käyttötarkoitukset ovat määräysten vastaisia.
- Valmistaja ei vastaa tällaisen käytön aiheuttamista vahingoista tai omatoimisista muutoksista laitteeseen.

Turvallisuus



Laitteella saavat työskennellä ainoastaan koulutetut, terveet ja levänneet henkilöt. He eivät saa olla alkoholin, huumausaineiden tai lääkeaineiden vaikutuksen alaisia.

Lapset ja nuoret eivät saa käyttää laitetta.

Säilytä laite poissa lasten ulottuvilta.

Estä soveltuvin toimin väärinkäyttö, jos laitteessa käytetään vaarallisia aineita.

→ **Onnettomuusvaara!**



Pidä ulkopuoliset henkilöt loitolla suihkutuksen aikana.

Älä koskaan sumuta ihmisiä, eläimiä, sähkölaitteita tai johtoja kohti, vastatuuleen tai vesistöön.

→ **Loukkaantumisvaara!**



Käytä vaarallisia aineita käsitellessäsi soveltuvaa suojavaatetusta, suojalaseja ja hengityssuojainta



Vältä syttymislähteitä ympäristössä.



Älä jätä laitetta paineen alaisena ja/tai aurinkoon. Varmista, että laite ei lämpe-ne yli maksimin käyttölämpötilan (→ *Taulukko 1*). Suojaa laitetta jäätymiseltä ja ammoniakilta.



Älä koskaan puhalla suuttimia tai venttiileitä puhtaaksi suulla.

→ **Myrkytysvaara!**



Liukkaalla tai märällä keillä, lumessa, jäällä, rinteissä ja epätasaisessa maastossa on olemassa liukastumis- ja kompastumisvaara.



Korjaus- ja muutostyöt laitteessa on kielletty.

Anna vaurioituneet tai toimimattomat osat heti huoltopalvelumme tai valtuuttamamme huoltoliikkeen vaihdettavaksi.



Ennen täyttööä, käytön jälkeen, ennen huoltotoita, työn keskeytysten aikana sekä varastointia varten on laitteen oltava paineeton.



Huomioi kuljetuksessa: Kuljeta laite niin, että se on varmistettu vaurioita ja kaatumista vastaan. Laitteen täytyy olla paineeton.

→ **Räjähdyksivaara!**



Jos laite vuotaa säiliöstä, saata laite heti paineettomaksi ja ota se käytöstä!

→ **Räjähdyksivaara!**



Hävittäminen: Älä hävitä ruiskulaitetta, paristoja ja paristojen latauslaitetta kotitalousjätteiden seassa. Ruiskulaite, paristot ja paristojen latauslaite on toimitettava paikalliseen kierrätyspisteeseen.

Älä koskaan heitä käytettyjä paristoja avotuleen äläkä koskaan pura niitä osiin. Hävitä ne paikallisella kierrätysasemalla.



Varmista ennen akkujen käyttöä tai lataamista, että sekä ruiskulaite että myös USB-latausjohto ovat kuivia. Litiumakku on ladattava sisällä, ei ulkona.

Lataa akku liittämällä USB-latauskaapeli sille tarkoitetun raon [7] kautta ruiskulaitteen kahvaan ja virtalähteeseen.

Pumppupäässä on kolme LED-valoa, jotka näyttävät pariston lataustilan: Kun kaikki kolme LEDiä palavat vihreinä, akku on ladattu täyteen = 100 %.

Kun akku on ladattu täyteen, irrota USB-latausjohto.

Jos ruiskulaitetta ei käytetä pidempään, lataa se kuuden kuukauden välein akun vaurioitumisen välttämiseksi. Säilytä paristoa viileässä ja kuivassa ympäristössä, 15 °C - 35 °C:n huoneenlämpötilassa. Pariston kuljettaminen tai varastointi metallisäiliöissä on kielletty. Akun käyttö voimakkaasti sähköstaattisten ja voimakkaiden magneettikenttien lähellä on kielletty.



Tässä sumuttimessa käytettävän nesteen lämpötila ei saa ylittää 40 °C:tta. Käyttöä yli 40 °C:n tai alle -10 °C:n ympäristölämpötiloissa on vältettävä.

Tekstissä mainitut kuvat löytyvät tämän käyttöohjeen aukitaitettavilta sivuilta 2-3.

Toimitussisältö

- | | | |
|----------------------|-----------------------|-------------|
| 1. Säiliö | 4. Kytkin | 8. Suodatin |
| 2. Pumppupää | 5. Paristonäyttö | 9. Imuputki |
| 3. Säädettävä suutin | 7. USB-C-latausholkki | |

Tekniset tiedot

Tyyppi	3121R
Kokonaistilavuus	1,0 l
Tiivisteet	NBR
Tyhjäpaino	350 g
Jännite	3,7 V
Käyttöpaine	2,2 bar
Pariston kapasiteetti	2500 mAh
Maks. käyttölämpötila	40 °C
Maks. tilavuusvirta	0,25-0,6 l/min
Käyttöaika	110 min
Latauksen kesto	210 min

Taulukko 1

Tarkastaminen

Tarkasta ennen jokaista käyttöä:

Ovatko kaikki paineen alaiset ja nesteitä johtavat osat ehjiä?

Toimivatko nämä osat asianmukaisesti?



Tarkasta laite säännöllisesti ja pidempien käyttötaukojen, esim. talvitaun jälkeen. Anna vaurioituneet tai toimimattomat osat heti huoltopalvelumme tai valtuuttamamme huoltoliikkeen vaihdettavaksi.

Valmistelut

- Saata säiliö paineettomaksi.
- Kierrä pumppupää [2] irti säiliöstä [1]. (kuva 1)
- Täytä sumutusnestettä säiliöön korkeintaan säiliön [1] täyttölinjaan saakka. (kuva 2)
- Kierrä pumppupää [2] tiukasti säiliöön [1]. (kuva 3)
- Lataa akku. (Kuva 7)

Sumuttaminen

On olemassa kaksi käyttötilaa:

- Sumuta painamalla kytintä [4]. (kuva 4a)
- Paina kytintä [4] kahdesti sumuttaaksesi jatkuvasti. (kuva 4b)
- Suuttimen [3] kiertäminen myötäpäivään: Hajasuihku. (kuva 5)
- Suuttimen [3] kiertäminen vastapäivään: Pistesuihku. (Kuva 5)

Paristonäyttöä koskevia ohjeita (Kuva 6)

Paristotila - Lataus	LED nro 1	LED nro 2	LED nro 3
0 - 50 %	Vilkkuu	OFF	OFF
> 50 %	ON	Vilkkuu	OFF
> 75 %	ON	ON	Vilkkuu
100 %	ON	ON	ON

Paristotila - käytössä	LED nro 1	LED nro 2	LED nro 3
< 75 %	ON	ON	OFF
< 50 %	ON	OFF	OFF
< 10 %	Vilkkuu	OFF	OFF
0 %	OFF	OFF	OFF

Käytön jälkeen



Ota huomioon luvussa „Turvallisuus“ annetut ohjeet.

Älä koskaan päästä laitteeseen nestettä.

- Saata säiliö paineettomaksi.
- Kierrä pumppu irti säiliöstä.
- Älä koskaan päästä laitteeseen nestettä.
- Tyhjennä ja huuhtele laite puhtaalla vedellä.



Kerää ja hävitä jäännösmäärä ja pullo voimassa olevien lakien, määräysten ja sääntöjen mukaan. Noudata aineen valmistajan ohjeita!



Puhdista käytön jälkeen henkilökohtaiset suojavarusteet ja itsesi.

Huolto ja hoito



Ota huomioon luvussa „Turvallisuus“ annetut ohjeet.

Jokaisen käytön jälkeen tulisi sumutin puhdistaa nesteiden aiheuttaman korroosion ja suuttimen tukosten välttämiseksi. Käytä mielellään vain yhtä nestetyyppiä sumuttimessa jäämävaikutusten välttämiseksi.

Sumuttimen varastointi

- Saata säiliö paineettomaksi.
- Varmista, että kytkin on sammutettu.
- Varmista, että akku on ladattu täyteen.
- Varastoi sumutin viileässä ja kuivassa ympäristössä, 15 °C - 35 °C:n huoneenlämpötilassa.
- Jos laitetta ei käytetä pidempään, lataa akku vähintään kuuden kuukauden välein.
- Ruiskulaitetta ja USB-johtoa on säilytettävä turvallisessa paikassa, suojassa kuumuudelta, pölyltä ja kosteudelta.
- Pidä sumutin poissa vähintään 1,5 metrin päässä palavista lähteistä.
- Pidä kytkin varastoinnin aikana sammutettuna.



Ota huomioon maasi lakisääteiset tapaturmantorjuntamääräykset ja tarkasta laite säännöllisesti. Jos mitään erityisiä määräyksiä ei ole annettu, suosittelemme, että asiantuntija suorittaa tarkastuksen ulkoisesti 2 vuoden välein ja sisäisesti 5 vuoden välein sekä lujuustarkastuksen 10 vuoden välein.

Häiriöt



Käytä vain valmistajan vara- ja tarvikkeosia.

Häiriö	Syy	Toimenpide
Sumutin ei toimi, vaikka sähkömoottori pyörii.	<ul style="list-style-type: none"> Suodatin on tukossa Pumppuvirhe 	<ul style="list-style-type: none"> Kierrä pumppupäää irti ja huuhtelee suodatin perusteellisesti vedellä. Lähetä sumutin valtuutetun jälleenmyyjän korjaushuoltokeskukseen tai MESTO:lle.
Sähkömoottori ei toimi, vaikka sumutin on kytketty päälle (LEDit palavat).	<ul style="list-style-type: none"> Virhe sähkömoottorissa 	<ul style="list-style-type: none"> Lähetä sumutin valtuutetun jälleenmyyjän korjaushuoltokeskukseen tai MESTO:lle.
Sumutinta ei voi kytkeä päälle (LEDit palavat).	<ul style="list-style-type: none"> Akku heikko Akkuvirhe Virhe kytkimessä 	<ul style="list-style-type: none"> Lataa akku. Lähetä sumutin valtuutetun jälleenmyyjän korjaushuoltokeskukseen tai MESTO:lle.

Yhteystiedot lisätietoja varten → katso etusivu.

EU-vaatimustenmukaisuusvakuutus

Me, MESTO Spritzenfabrik Ernst Stockburger GmbH, Ludwigsburger Straße 71, D-71691 Freiberg,

vakuutamme ainoana vastuullisena, että tuotteet painesumuttimet rakennesarjoissa 3121.. lähtien vastaavat toimitettuna versiona kaikkia direktiivin 2006/42/EY voimassa olevia määräyksiä.

Rolf Rehkugler on valtuutettu kokoamaan tekniset asiakirjat.

Freiberg/N., 16.12.2024

Bernd Stockburger – toimitusjohtaja –

Tillykke

med dit nye kvalitetsprodukt og tak for din tillid til vores mærke.

Din tilfredshed med vores produkt og vores service betyder meget for os.

Vi vil bede om en tilbagemelding, såfremt dine forventninger ikke måtte blive indfriet.

Du finder vor adresse på forsiden af denne brugsanvisning.



Læs brugsanvisningen, inden du bruger apparatet!

Gem brugsanvisningen godt.

Brugsanvisningen er en del af apparatet og skal følge med ved en overdragelse.



Under arbejdet med apparatet er specielle sikkerhedsforanstaltninger nødvendige.

Anvendelse

Tryksprøjterne 3121R er beregnet til at sprøjte vand, plantebeskyttelsesmiddel, inklusive ukrudtbekæmpelsesmidler, samt flydende gødning.



En ukorrekt anvendelse kan føre til farlige person- og miljøskader.

Middelproducenternes sikkerhedsanvisninger og -datablade skal overholdes ved hver anvendelse. Vær opmærksom på de angivne maksimale koncentrationer for kemiske stoffer og præparater. På forespørgsel rådgiver vi gerne.

Overhold de til enhver tid gældende lovbestemmelser og bestemmelser fra myndighederne i dit land.

Apparatet må udelukkende bruges udendørs eller i velventilerede rum. Lad sælgeren eller en sagkyndig instruere dig i betjeningen af apparatet, hvis du arbejder med det første gang.

De egner sig ikke til og må under ingen omstændigheder bruges til:

- Let antændelige og antændelige væsker
- Opløsningsmidler og opløsningsmiddelholdige væsker
- Meget seje, klæbrige eller restdannende væsker, som ikke lader sig skylle fuldstændigt ud af apparatet
- Andre end de af producenten frigivne midler og de oven for udelukkede anvendelser er i modstrid med formålet.
- Producenten fralægger sig ethvert ansvar for heraf resulterende skader og for egenmægtige forandringer på apparatet.

Sikkerhed



Kun uddannede, raske og udhvilede personer må arbejde med apparatet. De må ikke være påvirket af alkohol, narkotika eller medicin. Børn og unge må ikke anvende apparatet uden sagkyndig instruktion. Opbevar apparatet utilgængeligt for børn. Forebyg misbrug ved anvendelse af farlige midler.
→ **Risiko for ulykker!**



Hold ikke-involverede personer på afstand under sprøjtningen. Sprøjt aldrig på mennesker, dyr, elektriske apparater og ledninger, imod vindretningen eller ned i vand.
→ **Risiko for kvæstelser!**



Der skal anvendes egnet beskyttelsesbeklædning, beskyttelsesbriller og åndedrætsværn i henhold til de gældende nationale forskrifter ved håndtering af farlige stoffer.



Undgå antændelseskilder i omgivelserne.



Efterlad ikke enheden under tryk og/eller i solen. Sørg for, at apparatet ikke opvarmes til over den maksimale driftstemperatur (→ *tabel 1*). Beskyt apparatet mod frost og ammoniak.



Hverken dyser eller ventiler må gennemblæses med munden.
→ **Forgiftningsrisiko!**



Ved glat føre, vand, sne, is, på skråninger og i ujævnt terræn er der fare for at glide eller snuble.



Det er ikke tilladt at foretage reparationer eller ændringer af apparatet. Beskadede eller ikke-funktionsdygtige dele skal omgående udskiftes af vor service eller vore godkendte servicepartnere.



Før påfyldningen, efter brug, før vedligeholdelsesarbejder, ved arbejdsafbrydelse og i forbindelse med opbevaring skal apparatet være trykløst.



Vær opmærksom på følgende i forbindelse med transport: Transporter apparatet således, at det er sikret mod beskadigelser og mod at vælte. Apparatet skal være trykløst.

→ **Eksplodingsfare!**



Hvis udstyret på beholderen er utæt, skal trykket omgående fjernes fra udstyret, og det skal tages ud af drift!
→ **Eksplodingsfare!**



Bortskaffelse: Sprøjteapparatet, batterierne og batteriopladeren må ikke bortskaffes med husholdningsaffaldet. Sprøjteapparatet, batterierne og batteriopladeren skal afleveres til dit lokale afleveringssted til genbrug.

Brugte batterier må aldrig kastes ind i ild og aldrig skilles ad. Bortskaf dem på din lokale genbrugsstation.



Før batteriet anvendes eller oplades, skal du sikre, at både sprøjteapparatet og USB-ladekablet er tørre. Lithium-batteriet skal oplades indendørs og ikke udendørs.

For at oplade batteriet skal du tilslutte USB-ladekablet i den dertil beregnede port [7] i sprøjteapparatets greb og til en strømkilde.

På pumpehovedet er der tre LED-lamper, der indikerer batteriets opladnings-tilstand:

Når alle tre LED'er lyser grønt, er batteriet ladet helt op = 100 %.

Når batteriet er ladet helt op, skal USB-ladekablet tages ud.

Hvis du ikke bruger sprøjteapparatet i længere tid, skal det oplades hver 6. måned for at undgå skader på batteriet. Opbevar batteriet i kølige og tørre omgivelser med en rumtemperatur på 15 °C til 35 °C. Det er forbudt at transportere eller oplade batteriet i metalbeholdere. Det er forbudt at anvende batteriet i nærheden af kraftige, elektrostatisk og kraftige, magnetiske felter.



Temperaturen på den væske, der skal anvendes i sprøjteapparatet, må ikke overskride 40 °C. Brug ved omgivelsestemperaturer over 40 °C eller under -10 °C skal untlades.

 Du finder de illustrationer, som angives i teksten, på de sider 2 - 3 i denne brugsanvisning.

Leveringsomfang

- | | | |
|-------------------|-------------------------|-------------------|
| 1. Beholder | 4. Kontakt | 8. Filter |
| 2. Pumpehoved | 5. Batteriindikator | 9. Indsugningsrør |
| 3. Justerbar dyse | 7. USB-C-opladningsport | |

Tekniske data

Type	3121R
Samlet indhold	1,0 l
Tætninger	NBR
Tomvægt	350 g
Spænding	3,7 V
Driftstryk	2,2 bar
Batterikapacitet	2500 mAh
Maks. driftstemperatur	40 °C
Maks. volumenstrøm	0,25-0,6 l/min
Driftstid	110 min
Opladningstid	210 min

Tabel 1

Kontrol

Kontroller inden enhver brug:

Er alle de dele ubeskadigede, som står under tryk og fører væsker?

Fungerer disse dele korrekt?



Kontrollér enheden regelmæssigt, og hvis den ikke har været brugt i længere tid, f.eks. Efter en vinterpause.

Beskadigede eller ikke-funktionsdygtige dele skal omgående udskiftes af vor service eller vore godkendte servicepartnere.

Forberedelse

- Gør beholderen trykløs.
- Skru pumpehovedet [2] ud af beholderen [1]. (Ill. 1)
- Fyld sprøjtevæske i beholderen op til maks.-påfyldningslinjen [1]. (Ill. 2)
- Skru pumpehovedet [2] i beholderen [1], så det sidder fast. (Ill. 3)
- Oplad batteriet. (Ill. 7).

Sprøjtning

Der er to funktioner:

- Tryk på kontakten [4] for at sprøjte. (Ill. 4a)
- Tryk på kontakten [4] to gange for at sprøjte kontinuerligt. (Ill. 4b)
- Drej dysen [3] med uret: Sprøjtestråle. (Ill. 5)
- Drej dysen [3] mod uret: Punktstråle. (Ill. 5)

Vejledning til batteriindikatoren (ill. 6)

Batteristatus - opladning	LED nr. 1	LED nr. 2	LED nr. 3
0 - 50 %	blinker	OFF	OFF
> 50 %	ON	blinker	OFF
> 75 %	ON	ON	blinker
100 %	ON	ON	ON

Batteristatus - i brug	LED nr. 1	LED nr. 2	LED nr. 3
< 75 %	ON	ON	OFF
< 50 %	ON	OFF	OFF
< 10 %	blinker	OFF	OFF
0 %	OFF	OFF	OFF

Efter brug



Overhold henvisningerne i kapitlet „Sikkerhed“.
Lad aldrig væske blive i apparatet.

Gør beholderen trykløs.

Skru pumpen ud af beholderen.

Lad aldrig væske blive i apparatet.

Tøm apparatet og skyl det igennem med klart vand.



Restmængden og beholderen skal samles og bortskaffes i henhold til de gældende love, forskrifter og regler.
Overhold forskrifterne fra producenten af midlet!



Rengør efter brugen beskyttelsesdragten og dig selv.

Vedligeholdelse og pleje



Overhold henvisningerne i kapitlet „Sikkerhed“.

Efter brug skal sprøjten rengøres for at undgå korrosion og tilstopning af dysen på grund af væskeerne. Anvend fortrinsvis kun én væsketype i sprøjteapparatet for at undgå resteffekter.

Opbevaring af sprøjteapparatet

- Gør beholderen trykløs.
- Kontroller, at der er afbrudt på kontakten.
- Kontroller, at batteriet er opladet helt.
- Opbevar sprøjteapparatet i kølige og tørre omgivelser med en rumtemperatur på 15 °C til 35 °C.
- Hvis du ikke bruger apparatet i længere tid, skal batteriet oplades mindst hver 6. måned.
- Sprøjteapparatet og USB-kablet skal opbevares på et sikkert sted, hvor det er beskyttet mod kraftig varme, støv og fugt.
- Hold sprøjten i en afstand på mindst 1,5 meter til brændbare kilder.
- Sørg for, at der er slukket på kontakten under opbevaringen.



Vær opmærksom på de lovmæssige ulykkesforebyggende forskrifter i dit land og kontrollér jævnligt apparatet. Hvis der ikke eksisterer nogen specielle regler, anbefaler vi, at en fagkyndig hvert 2. år udfører en udvendig og hver 5. år en indvendig kontrol, samt en styrkekontrol hvert 10. år.

Fejl



Anvend kun originale reserve- og tilbehørsdele.

Forstyrrelse	Årsag	Hjælp
Sprøjten fungerer ikke, selv om elmotoren roterer.	<ul style="list-style-type: none"> • Filteret er tilstoppet. • Pumpefejl. 	<ul style="list-style-type: none"> • Skru pumpehovedet af, og skyl filteret grundigt med vand. • Send sprøjten til et reparationsservicecenter hos en lokal, autoriseret forhandler eller til MESTO.
Der Elektromotor funktioniert nicht, obwohl der Sprüher eingeschaltet ist (die LED am Netzschalter leuchtet).	<ul style="list-style-type: none"> • Fejl på elmotoren. 	<ul style="list-style-type: none"> • Send sprøjten til et reparationsservicecenter hos en lokal, autoriseret forhandler eller til MESTO.
Der Sprüher lässt sich nicht einschalten (Die LED am Netzschalter ist AUS)	<ul style="list-style-type: none"> • Batteri svagt. • Batterifejl. • Fejl på kontakten. 	<ul style="list-style-type: none"> • Oplad batteriet.f • Send sprøjten til et reparationsservicecenter hos en lokal, autoriseret forhandler eller til MESTO.

Kontaktadresse for yderligere oplysninger → se forside.

EU-overensstemmelseserklæring

Vi, MESTO Spritzenfabrik Ernst Stockburger GmbH, Ludwigsburger Straße 71, D-71691 Freiberg, Tyskland, erklærer på eget ansvar, at produkterne tryksprøjter af serierne 3121.. i den leverede version opfylder alle gældende bestemmelser i direktivet 2006/42/EG.

Rolf Rehugler er befuldmagtiget til at sammensætte den tekniske dokumentation.

Freiberg/N., 16.12.2024

Bernd Stockburger – Administrerende direktør –

Serdecznie gratulujemy

zakupu nowego urządzenia i dziękujemy za zaufanie do naszej marki. Państwa zadowolenie z naszego produktu i serwisu są dla nas bardzo ważne. Prosimy o kontakt, jeśli Państwa oczekiwania nie byłyby spełnione. Nasz adres znajdziecie Państwo na stronie tytułowej niniejszej instrukcji.



Przed użyciem urządzenia należy przeczytać niniejszą instrukcję użytkowania! Instrukcję użytkowania należy przechowywać w bezpiecznym miejscu.



Niniejsza instrukcja użytkowania stanowi integralną część urządzenia i trzeba ją przekazywać zawsze wraz z urządzeniem. Podczas używania urządzenia trzeba zachować szczególne środki bezpieczeństwa.

Stosowanie

Opryskiwacze ciśnieniowe 3121R są przeznaczone do opryskiwania wodą, środkami ochrony roślin, w tym środkami chwastobójczymi, a także nawozami płynnymi.



Nieprawidłowe użytkowanie może doprowadzić do niebezpiecznych obrażeń i zanieczyszczenia środowiska.

Przy każdym zastosowaniu należy przestrzegać zasad bezpieczeństwa i kart charakterystyki producentów środków. Przestrzegać podanych maksymalnych stężeń substancji i preparatów chemicznych. W razie jakichkolwiek pytań, chętnie służymy radą. Przestrzegać przepisów prawnych i urzędowych obowiązujących w danym kraju. Urządzenie wolno stosować wyłącznie na zewnątrz lub w pomieszczeniach o dobrej wentylacji. W razie używania urządzenia po raz pierwszy należy poprosić sprzedawcę lub inną doświadczoną osobę o zademonstrowanie obsługi urządzenia.

Urządzenia nie nadają się i w żadnym wypadku nie wolno ich stosować do:

- wysoce łatwopalne i łatwopalne ciecze.
- Środki powierzchniowo czynne, rozpuszczalniki i ciecze zawierające rozpuszczalniki, które mogą powodować lub sprzyjać pękaniu stosowanych tworzyw sztucznych. Ciecze lepkie, klejące się lub pozostawiających osad, których nie da się całkowicie wyplukać z urządzenia.
- Użytkowanie urządzenia ze wszelkimi innymi substancjami niż dopuszczone przez producenta, a także wyżej wymienione niedozwolone zastosowania, uznawane są jako sprzeczne z przeznaczeniem.
- Producent nie ponosi żadnej odpowiedzialności za szkody wynikłe z zastosowania sprzecznego z przeznaczeniem i z powodu samowolnych przeróbek urządzenia.

Bezpieczeństwo



Urządzenie mogą używać wyłącznie przeszkolone, zdrowe i wypoczęte osoby. Osoby te nie mogą znajdować się pod wpływem alkoholu, narkotyków lub leków.

Urządzenia nie mogą używać dzieci ani młodzież.

Urządzenie przechowywać w miejscu niedostępnym dla dzieci.

Należy zawnazadu zadbać o to, aby urządzenie nie zostało użyte niewłaściwie do substancji niebezpiecznych.

→ **Niebezpieczeństwo wypadku!**



W żadnym wypadku nie wolno opryskiwać ludzi, zwierząt, urządzeń elektrycznych, przewodów, opryskiwać pod wiatr ani opryskiwać zbiorników wodnych.

→ **Niebezpieczeństwo obrażeń!**



W przypadku używania substancji niebezpiecznych należy nosić odpowiednią odzież ochronną, okulary ochronne i środki ochrony dróg oddechowych zgodnie z obowiązującymi przepisami.



W pobliżu urządzenia unikać źródeł zapłonu.



Nie pozostawiaj urządzenia pod ciśnieniem i/lub na słońcu. Należy zapewnić, aby urządzenie nie nagrzewało się powyżej maksymalnej temperatury roboczej (→ *Tabela 1*). Należy chronić urządzenie przed mrozem i amoniakiem.



W żadnym wypadku nie wolno przedmuchiwać dysz i zaworów ustami.

→ **Niebezpieczeństwo zatrucia!**



Na śliskiej, mokrej, ośnieżonej lub oblodzonej powierzchni oraz na zboczach i nierównym terenie istnieje niebezpieczeństwo poślizgnięcia się i potknięcia.



Nie wolno naprawiać ani modyfikować urządzenia.

Uszkodzone lub niesfunkcjonujące elementy należy natychmiast przekazywać do wymiany przez serwis naszej firmy lub autoryzowanego partnera serwisowego.



Przed napełnieniem, po użyciu, przed czynnościami konserwacyjnymi, podczas przerw w pracy oraz w czasie magazynowania w urządzeniu nie może występować ciśnienie.



Zasady transportu: Zabezpieczyć urządzenie w czasie transportu przed uszkodzeniem i przewróceniem. W urządzeniu nie może być ciśnienia.

→ **Niebezpieczeństwo wybuchu!**



W przypadku nieszczelności urządzenia na zbiorniku należy natychmiast zredukować ciśnienie w urządzeniu i wyłączyć je z eksploatacji!

→ **Niebezpieczeństwo wybuchu!**



Utylizacja: Nie wyrzucać opryskiwacza, akumulatorów i ładowarki do zwykłego pojemnika na odpady. Opryskiwacz, akumulatory i ładowarkę należy dostarczyć do lokalnego punktu selektywnej zbiórki odpadów.

Zużytych akumulatorów nie wolno wrzucać do ognia ani demontować. Należy dostarczyć je do lokalnego punktu selektywnej zbiórki odpadów.



Przed użyciem lub naładowaniem akumulatora należy upewnić się, że zarówno opryskiwacz, jak i kabel USB do ładowania są suche. Akumulator litowy należy ładować w pomieszczeniu, a nie na zewnątrz.

Aby naładować akumulator, należy podłączyć kabel ładowania USB do wejścia [7] na uchwycie opryskiwacza oraz do źródła prądu.

Na głowicy pompki znajdują się trzy diody LED informujące o poziomie naładowania akumulatora:

Jeśli wszystkie trzy diody LED świecą się na zielono, akumulator jest w pełni naładowany = 100%.

Po całkowitym naładowaniu akumulatora odłączyć kabel ładowania USB.

Jeśli opryskiwacz nie jest używany przez dłuższy czas, należy ładować go co sześć miesięcy, aby zapobiec uszkodzeniu akumulatora. Akumulator należy przechowywać w chłodnym i suchym pomieszczeniu w temperaturze od 15°C do 35°C. Zabrania się transportu i przechowywania akumulatora w metalowych pojemnikach. Zabrania się używania akumulatora w pobliżu silnych pól elektrostatycznych i magnetycznych.



Temperatura cieczy używanej w opryskiwaczu nie może przekraczać 40°C. Unikać używania w temperaturach otoczenia powyżej 40°C lub poniżej -10°C.

 Wymieniane w tekście ilustracje znajdują się na stronach 2 - 3 niniejszej instrukcji użytkowania.

Zakres dostawy

- | | | |
|---------------------|----------------------------|----------------|
| 1. Zbiornik | 4. Włącznik | 8. Filtr |
| 2. Głowica pompki | 5. Wskaźnik akumulatora | 9. Rurka ssąca |
| 3. Dysza regulowana | 7. Gniazdo ładowania USB-C | |

Dane techniczne

Typ	3121R
Pojemność całkowita	1,0 l
Uszczelki	NBR
Ciężar pustego urządzenia	350 g
Napięcie	3,7 V
Ciśnienie robocze	2,2 bar
Pojemność akumulatora	2500 mAh
Maks. temperatura robocza	40 °C
Maks. natężenie przepływu	0,25-0,6 l/min
Czas pracy	110 min
Czas ładowania	210 min

Tabela 1

Sprawdzenie

Sprawdzić przed każdym użyciem:

Czy wszystkie części będące pod ciśnieniem i przez które przepływa ciecz, są w nienagannym stanie?

Czy te części działają prawidłowo?



Sprawdzać urządzenie regularnie i po dłuższym okresie nieużywania, np. po przerwie zimowej.

Uszkodzone lub niesfunkcjonujące elementy należy natychmiast przekazywać do wymiany przez serwis naszej firmy lub autoryzowanego partnera serwisowego.

Przygotowanie

- Usunąć ciśnienie ze zbiornika.
- Wykręcić głowicę pompki [2] ze zbiornika [1]. (*ilustr. 1*)
- Wlać ciecz do zbiornika do maks. linii napełnienia [1]. (*ilustr. 2*)
- Wkręcić głowicę pompki [2] do zbiornika [1]. (*ilustr. 3*)
- *Naładować akumulator. (ilustr. 7)*

Opryskiwanie

Istnieją dwa tryby pracy:

- Do opryskiwania nacisnąć włącznik [4]. (*ilustr. 4a*)
- Nacisnąć włącznik [4] dwa razy, aby rozpocząć oprysk ciągły. (*ilustr. 4b*)
- Przekręcić dyszę [3] w prawo: Rozpylanie. (*ilustr. 5*)
- Przekręcić dyszę [3] w lewo: *Strumień punktowy. (ilustr. 5)*

Znaczenie diod wskaźnika akumulatora (*ilustr. 6*)

Status akumulatora – ładowanie	Dioda 1	Dioda 2	Dioda 3
0 - 50 %	Miga	OFF	OFF
> 50 %	ON	Miga	OFF
> 75 %	ON	ON	Miga
100 %	ON	ON	ON

Batteriestatus - w użyciu	Dioda 1	Dioda 2	Dioda 3
< 75 %	ON	ON	OFF
< 50 %	ON	OFF	OFF
< 10 %	Miga	OFF	OFF
0 %	OFF	OFF	OFF

Po użyciu



Należy przestrzegać zaleceń podanych w rozdziale „Bezpieczeństwo”.
W żadnym wypadku nie zostawiać preparatu w urządzeniu.

- Usunąć ciśnienie ze zbiornika.
- Wykręcić pompę ze zbiornika.
- W żadnym wypadku nie zostawiać preparatu w urządzeniu.
- Urządzenie opróżnić i przepłukać czystą wodą.



Zebrać i usunąć pozostałą ilość preparatu oraz pojemniki zgodnie z obowiązującymi przepisami i zasadami. Należy przestrzegać przepisów producenta preparatu!



Po użyciu należy oczyścić wyposażenie zabezpieczające i siebie.

Konserwacja i czyszczenie



Należy przestrzegać zaleceń podanych w rozdziale „Bezpieczeństwo”.

Po każdym użyciu opryskiwacza należy go wyczyścić, aby zapobiec korozji i zatkaniu dyszy przez ciecze. Zaleca się stosowanie w opryskiwaczu tylko jednego rodzaju płynu, aby uniknąć skutków pozostałości.

Przechowywanie opryskiwacza

- Usunąć ciśnienie ze zbiornika.
- Sprawdzić, czy włącznik jest wyłączony.
- Sprawdzić, czy akumulator jest całkowicie naładowany.
- Opryskiwacz należy przechowywać w chłodnym i suchym pomieszczeniu w temperaturze od 15°C do 35°C.
- Jeśli urządzenie nie jest używane przez dłuższy czas, należy ładować akumulator minimum co sześć miesięcy.
- Opryskiwacz i kabel USB należy przechowywać w bezpiecznym miejscu i chronić go przed wysoką temperaturą, kurzem i wilgocią.
- Opryskiwacz należy trzymać w odległości co najmniej 1,5 metra od łatwopalnych materiałów.
- Podczas przechowywania włącznik musi być wyłączony.



Należy przestrzegać obowiązujących przepisów BHP i regularnie kontrolować urządzenie. Jeżeli urządzenie nie podlega żadnym szczególnym regulacjom, zalecamy przeprowadzanie kontroli zewnętrznej co 2 lata, wewnętrznej co 5 lat oraz wykonywanego przez rzeczoznawcę badania wytrzymałości co 10 lat.

Usterki



Stosować wyłącznie oryginalne części zamienne i elementy wyposażenia.

Zakłócenie	Przyczyna	Sposób przeciwdziałania
Opryskiwacz nie działa, mimo że silnik elektryczny obraca się.	<ul style="list-style-type: none"> Zatkany filtr Usterka pompki 	<ul style="list-style-type: none"> Odkręcić głowicę pompki i dokładnie przepłukać filtr wodą. Przesłać opryskiwacz do punktu serwisowego autoryzowanego lokalnego sprzedawcy lub do firmy MESTO.
Silnik elektryczny nie działa, mimo że opryskiwacz jest włączony (diody świecą się).	<ul style="list-style-type: none"> Usterka silnika elektrycznego 	<ul style="list-style-type: none"> Przesłać opryskiwacz do punktu serwisowego autoryzowanego lokalnego sprzedawcy lub do firmy MESTO.
Nie można włączyć opryskiwacza (diody świecą się).	<ul style="list-style-type: none"> Słaby akumulator Usterka akumulatora Usterka włącznika 	<ul style="list-style-type: none"> Naładować akumulator. Przesłać opryskiwacz do punktu serwisowego autoryzowanego lokalnego sprzedawcy lub do firmy MESTO.

Adres, pod którym można uzyskać dalsze informacje → strona tytułowa.

Deklaracja zgodności UE

Firma MESTO Spritzenfabrik Ernst Stockburger GmbH, Ludwigsburger Straße 71, D-71691 Freiberg,

deklaruje z wyłączną odpowiedzialnością, że opryskiwacze wysokociśnieniowe serii 3121.. odpowiadają w dostarczonym wykonaniu wszystkim stosownym przepisom dyrektywy 2006/42/EG

Rolf Rehgugler jest osobą odpowiedzialną za zestawienie dokumentacji technicznej.

Freiberg/N., 16.12.2024

Bernd Stockburger – dyrektor –

Srdečné blahoželáme

k vášmu novému kvalitnému výrobku a ďakujeme za dôveru našej značke. Vaša spokojnosť s našimi výrobkami a našimi výrobkami je pre nás veľmi dôležitá. Prosíme vás o spätnú väzbu, ak by vaše očakávania neboli splnené. Našu adresu nájdete na titulnej strane tohto návodu na použitie.



Pred použitím prístroja si prečítajte návod na použitie!



Tento návod na použitie si dobre uschovajte. Návod na použitie je neoddeliteľnou súčasťou prístroja a musí byť odovzdaný ďalej spolu s výrobkom.

Pri práci s prístrojom sú potrebné zvláštne bezpečnostné opatrenia.

Použitie

Tlakové postrekovače 3121R sú určené na postrekovanie vody, prostriedkov na ochranu rastlín, vrátane prostriedkov na ničenie buriny, ako aj tekutých hnojív.



Neodborné používanie môže viesť k nebezpečným poraneniam a škodám na životnom prostredí.

Pri každej aplikácii dodržiavajte bezpečnostné pokyny a dátové listy výrobcu prostriedku. Dodržiavajte stanovené maximálne koncentrácie pre chemikálie a prípravky. Na vyžiadanie vám radi poradíme.

Dodržiujte platné právne a úradné predpisy vo vašej krajine.

Prístroj sa smie používať výlučne v exteriéri alebo v dobre vetraných priestoroch. Nechajte sa predavačom alebo odborníkom zaučiť do obsluhy prístroja, ak s ním pracujete po prvý krát.

Nevhodné a za žiadnych okolností sa nesmú používať:

- ľahko zápalné a zápalné kvapaliny.
- zmáčacie prostriedky (*tenzidy*), rozpúšťadlá a kvapaliny obsahujúce rozpúšťadlá, ktoré môžu iniciovať alebo podporovať tvorbu trhlín na použitých plastoch.
- veľmi viskózne, lepkavé kvapaliny alebo kvapaliny tvoriace zvyšky, ktoré sa nedajú vypláchnuť bez zvyškov z nádoby.
- Pri použití ľahko zápalných a horľavých kvapalín vždy dodržiavajte bezpečnostné pokyny výrobcu prostriedku. V rozpore s určením je použitie iných ako výrobcom schválených prostriedkov a tiež hore vylúčené účely použitia.
- Výrobca neručí za škody, ktoré vzniknú pri takomto použití, ani za svojvoľné zmeny na výrobku.

Bezpečnosť



S prístrojom môžu pracovať iba zaškolené, zdravé a oddychnuté osoby. Nepracujte pod vplyvom alkoholu, drog alebo liekov. Deti a mladiství nesmú zariadenie používať. Prístroj uschovajte bezpečne pre deti. Pri používaní nebezpečných prostriedkov prijmite preventívne opatrenia proti zneužitiu.

→ **Nebezpečenstvo nehody!**



Zaistite, aby sa nezúčastnené osoby počas striekania zdržiavali mimo jeho dosahu.

Nikdy nerozprašujte smerom na ľudí, zvieratá, elektrické prístroje a vedenia, proti vetru alebo do povrchových vôd.

→ **Nebezpečenstvo poranenia!**



Pri manipulácii s nebezpečnými látkami používajte vhodný ochranný odev, ochranné okuliare a ochranu dýchania podľa národných predpisov.



Zabráňte zápalným zdrojom v okolí.



Nenechávajte prístroj pod tlakom a/alebo na slnku. Zabezpečte, aby sa prístroj nezohrieval nad maximálnu prevádzkovú teplotu (→ *tabuľka 1*). Prístroj chráňte pred mrazom a čpavkom.



Dýzy ani ventily nikdy nevyfukujte ústami.

→ **Nebezpečenstvo otrávenia!**



Pri poľadovici, vlhku, snehu, ľadu, na svahoch a na nerovnom povrchu hrozí nebezpečenstvo pošmyknutia a zakopnutia.



Opravy alebo zmeny na prístroji nie sú dovolené.

Poškodené alebo nefunkčné diely nechajte ihneď vymeniť našim servisom alebo nami autorizovaným servisným partnerom.



Pred naplnením, po použití, pred údržbou, prerušením práce a skladovaním musí byť prístroj bez tlaku.



Pri preprave dbajte na nasledovné: Prepravujte prístroj tak, aby bol zaistený proti poškodeniu a prevráteniu. Prístroj musí byť v stave bez tlaku.

→ **Nebezpečenstvo výbuchu!**



Keď je stroj na nádobe netesný, stroj okamžite zbavte tlaku a uveďte mimo prevádzky!

→ **Nebezpečenstvo výbuchu!**



Likvidácia: Postrekovač, batérie a nabíjačku batérií nelikvidujte spolu s domovým odpadom. Postrekovač, batérie a nabíjačka batérií sa musia odovzdať vo vašom miestnom recyklačnom centre.

Použitie batérie nikdy nehádzte do ohňa ani ich nerozoberajte. Zlikvidujte ich na miestnej recyklačnej stanici.



Pred použitím alebo nabíjaním akumulátora zabezpečte, aby bol suchý nielen postrekovač, ale aj nabíjací kábel USB. Lítiový akumulátor sa musí nabíjať v interiéri a nie vonku.

Na nabíjanie akumulátora pripojte nabíjací kábel USB prostredníctvom určeného otvoru [7] na rukoväti postrekovača a na zdroj elektrického prúdu.

Na hlave čerpadla sa nachádzajú tri kontrolky LED, ktoré signalizujú stav nabitia akumulátora:

Ak všetky tri LED diódy svietia na zeleno, je akumulátor plne nabitý = 100 %.

Ak je akumulátor plne nabitý, odpojte nabíjací kábel USB.

Ak postrekovač nebudete dlhšiu dobu používať, nabite ho každých šesť mesiacov, aby ste zabránili poškodeniam na akumulátore. Akumulátor skladujte v chladnom a suchom prostredí pri priestorovej teplote od 15 °C do 35 °C.

Je zakázané akumulátor skladovať a prepravovať v kovových nádobách. Je zakázané akumulátor používať v blízkosti silných elektrostatických a silných magnetických polí.



Teplota kvapaliny používanej v tomto postrekovači nesmie prekročiť 40 °C. Je potrebné vyhnúť sa prevádzke pri teplotách okolia nad 40 °C alebo pod -10 °C.

 Obrázky uvedené v texte nájdete na stranách 2 - 3 tohto návodu na použitie.

Rozsah dodávky

- | | | |
|-----------------------|----------------------------|---------------|
| 1. Nádoba | 4. Spínač | 8. Filter |
| 2. Hlava čerpadla | 5. Indikácia akumulátora | 9. Sacia rúra |
| 3. Prestaviteľná dýza | 7. Nabíjacia zdierka USB-C | |

Technické údaje

Typ	3121R
Celkový objem	1,0 l
Tesnenia	NBR
Vlastná hmotnosť	350 g
Napätie	3,7 V
Prevádzkový tlak	2,2 bar
Kapacita akumulátora	2500 mAh
Max. prevádzková teplota	40 °C
Max. objemový prúd	0,25-0,6 l/min
Prevádzková doba	110 min
Doba nabíjania	210 min

Tabuľka 1

Kontrola

Kontrola pred každým použitím:

Sú všetky diely, ktoré sú pod tlakom a ktoré vedú kvapaliny, bez poškodení?

Fungujú tieto diely správne?



Zariadenie kontrolujte pravidelne a keď sa dlhšiu dobu nepoužívalo, napr. zimná prestávka.

Poškodené alebo nefunkčné diely dajte ihneď vymeniť nášmu servisu alebo nami autorizovaným servisným partnerom.

Príprava

- Nádobu zbavte tlaku.
- Hlavu čerpadla [2] odskrutkujte z nádoby [1]. (Obr. 1)
- Kvapalinu na postrekovanie naplňte do nádoby [1] až po čiaru max. naplnenia. (Obr. 2)
- Hlavu čerpadla [2] pevne zaskrutkujte do nádoby [1]. (Obr. 3)
- Nabite akumulátor. (Obr. 7)

Rozprašovanie

Existujú dva prevádzkové režimy:

- Na postrekovanie stlačte spínač [4]. (Obr. 4a)
- Spínač [4] stlačte dvakrát na kontinuálne postrekovanie. (Obr. 4b)
- Otáčanie dýzy [3] v smere hodinových ručičiek: Rozprašovací prúd. (Obr. 5)
- Otáčanie dýzy [3] proti smeru hodinových ručičiek: Bodový prúd. (Obr. 5)

Pokyny k indikácii akumulátora (obr. 6)

Stav akumulátora - Nabíjanie	LED č. 1	LED č. 2	LED č. 3
0 - 50 %	Bliká	OFF	OFF
> 50 %	ON	Bliká	OFF
> 75 %	ON	ON	Bliká
100 %	ON	ON	ON

Stav akumulátora - iv používaní	LED č. 1	LED č. 2	LED č. 3
< 75 %	ON	ON	OFF
< 50 %	ON	OFF	OFF
< 10 %	Bliká	OFF	OFF
0 %	OFF	OFF	OFF

Po použití



Dodržiavajte pokyny v kapitole „Bezpečnosť“.
Kvapaliny nikdy nenechávajte v prístroji.

- Nádobu zbavte tlaku.
- Vyskrutkujte čerpadlo z nádoby.
- Kvapaliny nikdy nenechávajte v prístroji.
- Prístroj vyprázdňte a prepláchnite ho čistou vodou.



Zvyškové množstvo a nádobu zbierajte a likvidujte podľa platných zákonov, predpisov a pravidiel. Dbajte na predpisy výrobcu prostriedku!



Po použití očistite ochranné vybavenie a samých seba.

Údržba a ošetrovanie



Dodržiavajte pokyny v kapitole „Bezpečnosť“.

Po každom použití by sa mal postrekovač vyčistiť, aby sa zabránilo korózii a upchatiam dýzy kvapalinami. V postrekovači používajte prednostne iba jeden druh kvapaliny, aby sa zabránilo efektom v dôsledku zvyškov.

Skladovanie postrekovača

- Nádobu zbavte tlaku.
- Zabezpečte, aby bol spínač vypnutý.
- Zabezpečte, aby bol akumulátor úplne nabitý.
- Postrekovač skladujte v chladnom a suchom prostredí s priestorovou teplotou od 15 °C do 35 °C.
- Ak prístroj nebudete dlhšiu dobu používať, nabite akumulátor minimálne každých šesť mesiacov.
- Postrekovač a kábel USB sa musia uschovať na bezpečnom mieste, ktoré je chránené pred teplom, prachom a vlhkosťou.
- Postrekovač udržiavajte vo vzdialenosti minimálne 1,5 metra od horľavých zdrojov.
- Spínač nechajte počas skladovania vypnutý.



Dodržiavajte zákonné predpisy na zabránenie vzniku úrazom vašej krajiny a prístroj pravidelne kontrolujte.

Ak nie sú dané žiadne špeciálne pravidlá, odporúčame vykonať každé 2 roky vonkajšiu a každých 5 rokov vnútornú kontrolu, ako aj každých 10 rokov skúšku pevnosti prostredníctvom odborníka.

Poruchy



Používajte len originálne náhradné diely a diely príslušenstva.

Porucha	Príčina	Náprava
Postrekovač nefunguje, hoci sa elektromotor otáča.	<ul style="list-style-type: none"> • Filter je upchatý • Chyba čerpadla 	<ul style="list-style-type: none"> • Odskrutkujte hlavu čerpadla a filter dôkladne vypláchnite vodou. • Postrekovač odošlite do servisného centra pre opravy u autorizovaného predajcu na mieste alebo do spoločnosti MESTO.
Elektromotor nefunguje, hoci je postrekovač zapnutý (LED diódy svietia).	<ul style="list-style-type: none"> • Chyba na elektromotore 	<ul style="list-style-type: none"> • Postrekovač odošlite do servisného centra pre opravy u autorizovaného predajcu na mieste alebo do spoločnosti MESTO.
Postrekovač nie je možné zapnúť (LED diódy svietia).	<ul style="list-style-type: none"> • Akumulátor je slabý • Chyba akumulátora • Chyba na spínačir 	<ul style="list-style-type: none"> • Nabite akumulátor. • Postrekovač odošlite do servisného centra pre opravy u autorizovaného predajcu na mieste alebo do spoločnosti MESTO.

Kontaktná adresa pre ďalšie informácie → titulná strana.

Vyhlasenie o zhode EÚ

My, MESTO Spritzenfabrik Ernst Stockburger GmbH, Ludwigsburger Straße 71, D-71691 Freiberg,

vyhlasujeme na svoju výlučnú zodpovednosť, že tlakové rozprašovače konštrukčného radu 3121.. v dodanom vyhotovení zodpovedajú príslušným ustanoveniam smernice 2006/42/EG.

Rolf Rehkugler, je zodpovedný za zostavovanie technických podkladov.

Freiberg/N., 16.12.2024

Bernd Stockburger – konateľ spoločnosti –

Iskreno čestitamo,

za vaš nov kakovostni izdelek in za zaupanje v našo znamko.

Za nas je vaše zadovoljstvo z našimi izdelki in storitvami zelo pomembno.

Če vaših pričakovanj nismo izpolnili, nas, prosimo, obvestite o tem.

Naš naslov boste našli na naslovni strani teh navodil.



Pred uporabo naprave preberite navodilo za uporabo!

Navodilo za uporabo dobro shranite.



Navodilo za uporabo je sestavni del naprave in ga je treba pri predaji naprave drugim priložiti. Pri delu z napravo je treba upoštevati posebna varnostna navodila.

Uporaba

Tlačni razpršilniki 3121R so predvideni za pršenje vode, sredstev za zaščito rastlin, vključno z zatiralci plevla ter gnojeko..



Nepripravljena uporaba lahko povzroči hude telesne poškodbe in škoduje okolju.

Pri vsaki uporabi upoštevajte navodila varnostne napotke in varnostne liste proizvajalca sredstva. Upoštevajte navedene maksimalne koncentracije kemičnih snovi in pripravkov. Po želji vam bomo z veseljem svetovali.

Upoštevajte v vaši državi veljavne zakonske in upravne predpise.

Napravo lahko uporabljate izključno na prostem ali v dobro prezračevanih prostorih. Če prvič delate z napravo, se glede uporabe posvetujte s prodajalcem ali strokovnjakom.

Niso primerni in nikakor jih ne uporabljajte za:

- Lahko vnetljive in vnetljive tekočine.
- Omočila (*tenzidi*), topila in tekočine z vsebnostjo topil, ki lahko na uporabljenih plastičnih materialih povzročijo nastajanje razpok.
- zelo trdovratne ali lepljive tekočine ali take, ki puščajo ostanke, ki jih ni mogoče povsem sprati iz naprave.
- Pri uporabi lahko vnetljivih in vnetljivih tekočin vedno upoštevajte varnostna navodila proizvajalca sredstva. Druga sredstva, ki jih ne dobite od proizvajalca, in nameni uporabe, ki zgoraj niso vključeni, niso dovoljeni.
- Proizvajalec ne odgovarja za škodo, ki nastane zaradi tega, in samovoljno spreminjanje naprave.

Varnost



Napravo lahko uporabljajo le usposobljene, zdrave in spočite osebe. Ne smete biti pod vplivom alkohola, drog ali zdravil.
Otroci in mladina naprave ne smejo uporabljati.
Napravo hranite izven dosega otrok.
Preprečite možnost zlorabe naprave, tako da bi se uporabilo nevarne snovi.
→ **Nevarnost nezgode!**



Med pršenjem ne smejo biti prisotne ostale osebe, ki niso vključene v ta postopek.
Nikoli ne pršite v ljudi, živali, električne naprave in napeljave, proti vetru ali v vodo.
→ **Nevarnost telesnih poškodb!**



Pri ravnanju z nevarnimi snovmi uporabljajte primerno zaščitno obleko, očala in dihalne aparate v skladu z veljavnimi nacionalnimi predpisi



Izogibajte se virom vžiga v okolici.



Naprave ne puščajte pod pritiskom in/ali na soncu. Zagotoviti morate, da se naprava ne bo segrela nad najvišjo dopustno delovno temperaturo (→ *tabela 1*). Napravo zaščitite pred zmrzaljo in amoniakom.



Šob in ventilov ne smete prepihovati z usti.
→ **Nevarnost zastrupitve!**



Pri poledici, vlagi, snegu, ledu ter na visečih in neravnih pobočjih obstaja možnost zdrsov in spotikanja.



Naprave ne smete popravljati niti predelovati.
Poškodovane dele in tiste dele, ki ne delujejo brezhibno, naj naša servisna služba oz. naš pooblaščen servisler nemudoma popravi.



Pred polnjenjem, po uporabi, pred izvedbo vzdrževalnih del, med prekinitvami med delom in med skladiščenjem mora biti iz naprave sproščen tlak.



Pri transportu upoštevajte: Napravo transportirajte tako, da bo zavarovana pred poškodbami in prevrnitvijo. V napravi ne sme biti nadtlaka.
→ **Nevarnost eksplozije!**



Če je naprava pri posodi netesna, takoj odpravite tlak naprave in ustavite njeno obratovanje!
→ **Nevarnost eksplozije!**



Odstranjevanje: Razpršilne naprave, baterij in polnilnika na zavržite v gospodinjne odpadke. Razpršilno napravo, baterije in polnilnik je treba prinesiti na lokalno reciklirno mesto.

Iztrošenih baterij nikoli ne vrzite v ogenj in jih ne razstavljajte. Odstranite jih v lokalnem reciklirnem obratu.



Pred uporabo ali polnjenjem akumulatorja zagotovite, da sta razpršilna naprava in polnilni kabel USB suha. Litijeve akumulatorje je treba polniti v notranjih prostorih in ne v zunanjih.

Če želite napolniti akumulator, priključite polnilni kabel USB prek predvidene reže [7] na ročaju razpršilne naprave in v vir toka.

Na glavi črpalke so vgrajene tri lučke LED, ki prikazujejo stanje napoljenosti baterije.

Če svetijo zeleno vse tri lučke LED, je akumulator v celoti (100-odstotno) napolnjen.

Ko je akumulator v celoti napolnjen, izključite polnilni kabel USB.

Če razpršilne naprave ne boste uporabljali dalj časa, jo napolnite vsakih šest mesecev, da preprečite morebitne poškodbe akumulatorja. Baterijo hranite v hladnem in suhem prostoru s temperaturo od 15 do 35 °C. Baterije ni dovoljeno prevažati ali hraniti v kovinskih zabojnikih. Akumulatorja ni dovoljeno uporabljati v bližini elektrostatičnih in močnih magnetnih polj.



Temperatura tekočine, ki se uporablja v tej razpršilni napravi, ne sme preseči 40 °C. Izogibajte se delovanju pri temperaturah okolice, višjih od 40 °C ali nižjih od -10 °C.

 V besedilu navedene slike najdete na straneh 2–3 v tem navodilu za uporabo.

Obseg dobave

- | | | |
|---------------------|------------------------|----------------|
| 1. Posoda | 4. Stikalo | 8. Filter |
| 2. Glava črpalke | 5. Prikaz baterije | 9. Sesalna cev |
| 3. Nastavljiva šoba | 7. Polnilni vtič USB-C | |

Tehnični podatki

Vrsta	3121R
Celotna vsebina	1,0 l
Tesnila	NBR
Prazna teža	350 g
Napetost	3,7 V
Delovni tlak	2,2 bar
Zmogljivost baterije	2500 mAh
Najvišja delovna temperatura	40 °C
Najvišji volumenski tok	0,25-0,6 l/min
Čas delovanja	110 min
Čas polnjenja	210 min

Tabela 1

Preverjanje

Pred vsako uporabo preverite:

Ali so vsi deli, ki so pod tlakom in v katerih se pretakajo tekočine, nepoškodovani?

Ali ti deli pravilno delujejo?



Napravo preverjajte redno in po daljšem premoru uporabe, npr. po koncu zime. Poškodovane dele in tiste dele, ki ne delujejo brezhibno, naj naša servisna služba oz. naš pooblaščen servisler nemudoma popravi.

Priprava

- Posode ne smejo biti pod tlakom.
- Odvijte glavo črpalke [2] in jo odstranite iz posode [1]. (sl. 1)
- Napolnite tekočino za pršenje do oznake Max na posodi [1]. (sl. 2)
- Privijte glavo črpalke [2] v posodo [1]. (sl. 3)
- Napolnite akumulator. (sl. 7)

Razprševanje

Na voljo sta dva načina obratovanja:

- Za pršenje pritisnite stikalo [4]. (sl. 4a)
- Dvakrat pritisnite stikalo [4], da aktivirate neprekinjeni način razprševanja. (sl. 4b)
- Šobo [3] zasukajte v smeri urinega kazalca: Razpršilni curek. (sl. 5)
- Šobo [3] zasukajte v nasprotni smeri urinega kazalca: Točkovni curek. (sl. 5)

Navodila v zvezi s prikazom baterije (sl. 6)

Stanje baterije – polnjenje	lučka LED 1	lučka LED 2	lučka LED 3
0 - 50 %	utripajo	OFF	OFF
> 50 %	ON	utripajo	OFF
> 75 %	ON	ON	utripajo
100 %	ON	ON	ON

Stanje baterije – v uporabi	lučka LED 1	lučka LED 2	lučka LED 3
< 75 %	ON	ON	OFF
< 50 %	ON	OFF	OFF
< 10 %	utripajo	OFF	OFF
0 %	OFF	OFF	OFF

Po uporabi



Upoštevajte napotke v poglavju „Varnost“.
V napravi nikoli ne pustite tekočine.

- Posode ne smejo biti pod tlakom.
- Črpalko odvijte iz posode.
- V napravi nikoli ne pustite tekočine.
- Napravo izpraznite in izperite s čisto vodo.



Ostanke in posodo zberite ter zavržite med odpadke v skladu z veljavnimi zakoni, predpisi in pravili. Upoštevajte predpise proizvajalca sredstva!



Po uporabi očistite zaščitno opremo in tudi sebe.

Vzdrževanje in nega



Upoštevajte napotke v poglavju „Varnost“.

Po vsaki uporabi je treba razpršilnik očistiti, da preprečite korozijo in morebitno zamašenost šobe zaradi tekočin. V razpršilni napravi načeloma uporabljajte le eno vrsto tekočine, da preprečite učinke preostalih snovi.

Shranjevanje razpršilne naprave

- Posode ne smejo biti pod tlakom.
- Zagotovite, da je stikalo izklopljeno.
- Zagotovite, da je akumulator v celoti napolnjen.
- Razpršilno napravo skladiščite na hladnem in suhem prostoru s temperaturo od 15 °C do 35 °C.
- Če naprave ne boste uporabljali dalj časa, akumulator napolnite na vsakih 6 mesecev.
- Razpršilno napravo in kabel USB hranite na varnem kraju, zaščitenem pred vročino, prahom in vlago.
- Razpršilnik naj bo od vnetljivih virov odstranjen vsaj 1,5 m.
- Stikalo naj bo med skladiščenjem izklopljeno.



Upoštevajte lokalne zakonske predpise za preprečevanje nesreč in redno preverjajte napravo. Če v zvezi s tem ne obstajajo specifična pravila, vam priporočamo, da vsaki 2 leti daste izvesti zunanje preverjanje in vsakih 5 let notranje preverjanje, vsakih 10 let pa napravo daste preveriti strokovnjaku glede tlačne trdnosti.

Motnje



Uporabljajte izključno originalne nadomestne dele in pribor.

Motnja	Vzrok	Pomoč
Razpršilnik ne deluje, čeprav se elektromotor vrti.	<ul style="list-style-type: none"> • Filter je zamašen • Napaka črpalke 	<ul style="list-style-type: none"> • Odvijte glavo črpalk in filter temeljito izperite z vodo. • Razpršilnik pošljite v servisni center pooblaščenega trgovca ali podjetju MESTO v popravilo.
Elektromotor ne deluje, čeprav je razpršilnik vklopljen (lučke LED svetijo).	<ul style="list-style-type: none"> • Napaka elektromotorja 	<ul style="list-style-type: none"> • Razpršilnik pošljite v servisni center pooblaščenega trgovca ali podjetju MESTO v popravilo.
Razpršilnika ni mogoče vklopiti (lučke LED svetijo).	<ul style="list-style-type: none"> • Nizka zmogljivost akumulatorja • Napaka akumulatorja • Napaka stikala 	<ul style="list-style-type: none"> • Napolnite akumulator. • Razpršilnik pošljite v servisni center pooblaščenega trgovca ali podjetju MESTO v popravilo.

Kontaktni naslov za podrobnejše informacije → glejte naslovno stran.

Izjava EU o skladnosti

Mi, podjetje MESTO Spritzenfabrik Ernst Stockburger GmbH, Ludwigsburger Straße 71, D-71691 Freiberg,

izjavljamo, da so tlačne razpršilne naprave tipov 3121.. v dobavljeni izvedbi v skladu z vsemi ustreznimi določbami Direktive 2006/42/EG.

Za sestavljanje tehnične dokumentacije je pooblaščen Rolf Rehkugler.

Freiberg/N., 16.12.2024

Bernd Stockburger – direktor –

Blahopřejeme

k vašemu novému kvalitnímu výrobku a děkujeme za vaši důvěru v naši značku. Vaše spokojenost s naším výrobkem a naším servisem je pro nás velmi důležitá. Pokud by se nesplnila vaše očekávání, tak nás laskavě kontaktujte. Naši adresu naleznete na titulní stránce tohoto návodu k použití.



Před použitím zařízení si prosím přečtěte návod k použití!

Návod k použití dobře uschovejte.



Návod k použití je integrální součástí přístroje a musí se předat společně s předáním přístroje. Při práci s přístrojem jsou nutná zvláštní bezpečnostní opatření.

Použití

Tlakové postřikovače 3121R jsou určeny pro rozprašování vody, prostředků na ochranu rostlin, včetně prostředků na ničení plevelů a kapalných hnojiv.



Neodborné použití může způsobit nebezpečná poranění a ekologické škody.

Při každém použití se vždy řiďte bezpečnostními pokyny a datovými listy od výrobce prostředku. Dodržujte uvedené maximální koncentrace chemických látek a přípravků. Na vyžádání vám rádi poradíme.

Dodržujte příslušná zákonná a úřední ustanovení platná ve vaší zemi.

Přístroj se smí používat výhradně ve venkovních prostorách nebo v dobře větraných vnitřních prostorách. Pokud s přístrojem budete pracovat poprvé, nechte se o jeho obsluze poučit od prodáváče nebo odborníka.

Přístroj není vhodný pro tyto látky, a proto ho pro ně nikdy nepoužívejte:

- snadno vznětlivé a vznětlivé kapaliny.
- Smáčení prostředky (*tenzidy*), rozpouštědla a kapaliny obsahující rozpouštědla, které mohou vyvolat nebo podpořit tvoření trhlin.
- velmi vazké, lepkavé nebo ulpívající kapaliny, které nelze z přístroje beze zbytku vypálchnout.
- Při použití snadno vznětlivých a vznětlivých kapalin se vždy řiďte bezpečnostními pokyny výrobce prostředku. Používání jiných látek než schválených výrobcem a výše uvedené vyloučené způsoby používání jsou nesprávné.
- Výrobce neručí za škody vzniklé v jejich důsledku ani za důsledky vlastních úprav přístroje.

Bezpečnost



S přístrojem smí pracovat jen zaškolené, zdravé a odpočaté osoby. Nepracujte pod vlivem alkoholu, drog nebo léků. Děti a mládež nesmějí zařízení používat.

Děti a mládež nesmějí zařízení používat.

Uchovávejte přístroj tak, aby nebyl dostupný dětem.

Učiňte preventivní opatření proti zneužití při použití nebezpečných prostředků.

→ **Nebezpečí nehody!**

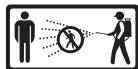

Zabraňte nezúčastněným osobám, aby se k vám během postřikování přibližovaly.

Nikdy nerozprašujte na lidi, zvířata, elektrické spotřebiče a vedení, proti větru nebo do vodstva.

→ **Nebezpečí poranění!**



Při zacházení s nebezpečnými látkami noste vhodný ochranný oděv, ochranné brýle a ochranu dýchacích cest podle platných předpisů v dané zemi.



Vyhnete se zápalným zdrojům v okolí.



Nenechávejte zařízení pod tlakem a/nebo na slunci. Ujistěte se, že není přístroj zahřátý víc, než je přípustná maximální provozní teplota (→ *Tabulka 1*). Chraňte přístroj před mrazem a čpavkem.



Trysky anebo ventily nikdy neprofukujte ústy.

→ **Nebezpečí otravy!**



Při náledí, moku, sněhu, ledu, na svazích a na nerovném terénu hrozí nebezpečí uklouznutí a klopýtnutí.



Přístroj je zakázáno opravovat nebo upravovat.

Poškozené nebo nefunkční díly nechejte okamžitě nahradit naším servisem nebo námi autorizovaným servisním partnerem.



Před naplněním, po použití, před údržbou, při přerušení práce a k uskladnění musí být přístroj bez tlaku.



Při přepravě dodržujte: Přepravujte přístroj tak, aby byly zajištěn proti poškození a převržení. Přístroj musí být bez tlaku.

→ **Nebezpečí výbuchu!**



Je-li zařízení u nádoby netěsné, ihned ze zařízení vypusťte tlak a zařízení odstavte z provozu!

→ **Nebezpečí výbuchu!**



Likvidace: Nevyhazujte postřikovač, baterie a nabíječku baterií do domovního odpadu. Postřikovač, baterie a nabíječka baterií se musí odevzdat do místního sběrného dvora.

Použité baterie nikdy neházejte do ohně ani je nikdy nerozebírejte. Zlikvidujte je v místní sběrné stanici.



Před použitím nebo nabíjením akumulátoru se ujistěte, že je postřikovač i nabíjecí kabel USB suchý. Lithiový akumulátor se musí nabíjet v interiéru, nikoli venku.

Chcete-li akumulátor nabít, připojte nabíjecí kabel USB do určeného slotu [7] na rukojeti postřikovače a ke zdroji napájení.

Na hlavě čerpadla jsou tři LED kontrolky, které indikují stav nabití baterie: Pokud všechny tři kontrolky LED svítí zeleně, je akumulátor plně nabitý = 100 %.

Když je akumulátor plně nabitý, odpojte nabíjecí kabel USB.

Pokud postřikovač delší dobu nepoužíváte, nabíjejte jej každých šest měsíců, abyste zabránili poškození akumulátoru. Baterie skladujte v chladném a suchém prostředí s prostorovou teplotou 15 °C až 35 °C. Je zakázáno baterie přepravovat nebo skladovat v kovových nádobách. Je zakázáno používat akumulátor v blízkosti silných elektrostatických a silných magnetických polí.



Teplota kapaliny používané v tomto rozprašovači nesmí překročit 40 °C. Je třeba se vyvarovat provozu při okolní teplotě vyšší než 40 °C nebo nižší než -10 °C.

 *Obrázky uváděné v textu naleznete na rozkládacích stránkách 2 - 3 tohoto návodu k použití.*

Rozsah dodávky

- | | | |
|------------------------|--------------------------|----------------|
| 1. Zásobník | 4. Spínač | 8. Filtr |
| 2. Hlava čerpadla | 5. Indikátor baterie | 9. Sací trubka |
| 3. Nastavitelná tryska | 7. Nabíjecí zdíčka USB-C | |

Technické údaje

Typ	3121R
Celkový objem	1,0 l
Těsnění	NBR
Vlastní hmotnost	350 g
Napětí	3,7 V
Provozní tlak	2,2 bar
Kapacita baterie	2500 mAh
Max. provozní teplota	40 °C
Max. objemový proud	0,25-0,6 l/min
Provozní doba	110 min
Doba nabíjení	210 min

Tabulka 1

Kontrola

Před každým použitím zkontrolujte:

Nejsou poškozené díly, které jsou pod tlakem a kterými protékají kapaliny?

Fungují tyto díly správně?



Přístroj kontrolujte pravidelně a po delším nepoužívání – například po zimní přestávce.

Poškozené nebo nefunkční díly nechejte okamžitě nahradit naším servisem nebo námi autorizovaným servisním partnerem.

Příprava

- Uvolněte ze zásobníku tlak.
- Vyšroubujte hlavu čerpadla [2] ze zásobníku [1]. (obr. 1)
- Nalijte do zásobníku rozprašovanou kapalinu ke značce max. hladiny náplně [1]. (obr. 2)
- Zašroubujte hlavu čerpadla [2] pevně do zásobníku [1]. (obr. 3)
- Nabijte akumulátor. (obr. 7).

Rozprašování

K dispozici jsou dva provozní režimy:

- Pro rozprašování stiskněte spínač [4]. (obr. 4a)
- Pro nepřetržité rozprašování stiskněte spínač [4] dvakrát. (obr. 4b)
- Otočení trysky [3] ve směru hodinových ručiček: Rozprašovací proud. (obr. 5)
- Otočení trysky [3] proti směru hodinových ručiček: Bodový proud. (obr. 5)

Informace k indikátoru baterie (obr. 6)

Stav baterie – nabíjení	LED č. 1	LED č. 2	LED č. 3
0 - 50 %	bliká	OFF	OFF
> 50 %	ON	bliká	OFF
> 75 %	ON	ON	bliká
100 %	ON	ON	ON

Stav baterie – v provozu	LED č. 1	LED č. 2	LED č. 3
< 75 %	ON	ON	OFF
< 50 %	ON	OFF	OFF
< 10 %	bliká	OFF	OFF
0 %	OFF	OFF	OFF

Po použití



Řiďte se pokyny v kapitole „Bezpečnost“.
Nikdy nenechávejte v přístroji kapalinu.

- Uvolněte ze zásobníku tlak.
- Vyšroubujte čerpadlo ze zásobníku.
- Nikdy nenechávejte v přístroji kapalinu.
- Vyprázdněte a propláchněte zařízení čistou vodou.



Sbírejte a zlikvidujte zbytkové množství a nádobu podle platných zákonů, předpisů a pravidel. Dbejte na předpisy výrobce prostředku!



Po použití vyčistěte osobní ochranné pomůcky a umyjte se.

Údržba a ošetřování



Řiďte se pokyny v kapitole „Bezpečnost“.

Rozprašovač je třeba po každém použití vyčistit, aby nedošlo ke korozi a ucpaní trysky kapalinami. Přednostně používejte v rozprašovači pouze jeden typ kapaliny, abyste se vyhnuli zbytkovým efektům.

Skladování rozprašovače

- Uvolněte ze zásobníku tlak.
- Ujistěte se, že je vypnutý spínač.
- Ujistěte se, že je akumulátor plně nabitý.
- Rozprašovač skladujte v chladném a suchém prostředí s prostorovou teplotou 15 °C až 35 °C.
- Pokud přístroj delší dobu nepoužíváte, nabíjejte akumulátor alespoň každých šest měsíců.
- Postřikovač a kabel USB musí být uloženy na bezpečném místě, chráněném před teplem, prachem a vlhkostí.
- Uchovávejte rozprašovač ve vzdálenosti nejméně 1,5 metru od zdrojů hořlavín.
- Během skladování nechte spínač vypnutý.



Dodržujte zákonné předpisy úrazové prevence platné ve vaší zemi a pravidelně přístroj kontrolujte. V případě, že neexistují speciální pravidla, doporučujeme, aby odborník provedl každé 2 roky všechny vnější kontroly a každých 5 let vnitřní kontrolu a dále každých 10 let zkoušku pevnosti.

Poruchy



Používejte pouze originální náhradní díly a příslušenství.

Porucha	Příčina	Pomoc
Rozprašovač nefunguje, i když se elektromotor otáčí.	<ul style="list-style-type: none"> Filtr je ucpaný Porucha čerpadla 	<ul style="list-style-type: none"> Odšroubujte hlavu čerpadla a filtr důkladně propláchněte vodou. Zašlete rozprašovač do servisního střediska autorizovaného místního prodejce nebo do společnosti MESTO.
Elektromotor nefunguje, přestože je rozprašovač zapnutý (LED svítí).	<ul style="list-style-type: none"> Porucha elektromotoru 	<ul style="list-style-type: none"> Zašlete rozprašovač do servisního střediska autorizovaného místního prodejce nebo do společnosti MESTO.
Rozprašovač nelze zapnout (LED svítí).	<ul style="list-style-type: none"> Slabý akumulátor Porucha akumulátoru Porucha spínače 	<ul style="list-style-type: none"> Nabijte akumulátor. Zašlete rozprašovač do servisního střediska autorizovaného místního prodejce nebo do společnosti MESTO.

Kontaktní adresa k získání dalších informací → viz titulní strana.

Prohlášení o shodě EU

Jako společnost MESTO Spritzenfabrik Ernst Stockburger GmbH, Ludwigsburger Straße 71, D-71691 Freiberg,

prohlašujeme na svou výhradní odpovědnost, že tlakové postřikovače konstrukčních řad 3121.. v dodaném provedení odpovídají všem příslušným ustanovením směrnice 2006/42/ES.

Rolf Rehkgler je osobou zmocněnou k sestavení technické dokumentace.

Freiberg/N., 16.12.2024

Bernd Stockburger – jednatel –

Felicitări

pentru noul dvs. produs de calitate și multe mulțumiri pentru încrederea acordată mărcii noastre. Pentru noi este foarte importantă mulțumirea dvs. față de produsul nostru și service-ul oferit. Dacă așteptările dvs. nu vor fi împlinite, vă rugăm să ne-o comunicați. Adresa noastră o găsiți pe pagina-titlu a prezentei instrucțiuni de folosire.



Înainte de utilizare aparatului citiți instrucțiunile de folosire!

Păstrați bine instrucțiunile de folosire.



Instrucțiunile de folosire sunt parte integrantă a aparatului și trebuie transmise în cazul schimbării proprietarului. La timpul lucrului cu aparatul sunt necesare măsuri de siguranță speciale.

Utilizare

Pulverizatoarele sub presiune 3121R sunt concepute pentru pulverizarea apei, a substanțelor pentru protecția plantelor, inclusiv a erbicidelor, dar și a îngrășămintelor lichide.



Utilizarea inadecvată poate conduce la vătămări grave și la afectarea mediului înconjurător.

La fiecare utilizare respectați indicațiile de siguranță și fișele de date de siguranță ale producătorilor substanțelor respective. Observați concentrațiile maxime indicate pentru substanțele și preparatele chimice. Vă consiliem cu plăcere dacă este nevoie. Respectați reglementările legale în vigoare și indicațiile autorităților naționale. Folosirea aparatului este permisă exclusiv în exterior sau în încăperi bine aerisite. Solicitați să fiți instruit de către vânzător sau un specialist în operarea aparatului dacă lucrați pentru prima oară cu acesta.

Nu este adecvat și nu utilizați în niciun caz:

- lichide cu conținut foarte inflamabil și inflamabil.
- Agenți de umezire tensioactivi, solvenți și lichide cu conținut de solvenți care cauzează sau care pot cauza formarea fisurilor la masele plastice folosite.
- lichide foarte dense, lipicioase sau care lasă reziduuri, care nu se pot spăla complet din aparat.
- Când utilizați lichide foarte inflamabile și inflamabile respectați întotdeauna indicațiile de siguranță ale producătorului.
- Orice altă substanță decât cea aprobată de către producător și cu scopul de utilizare altul decât cele sus numite sunt neconforme cu destinația. Producătorul își declină răspunderea pentru pagubele rezultate din această cauză și pentru modificările arbitrare survenite la aparat.

Siguranță



Cu aparatul este permis lucrul doar persoanelor instruite, sănătoase și odihnite. Ele nu trebuie să se găsească sub influența alcoolului, drogurilor sau medicamentelor.

Nu este permisă folosirea aparatului de către copii și Păstrați aparatul la loc ferit de copii.

Luați măsuri preventive împotriva utilizării incorecte a substanțelor periculoase.
→ **Pericol de accident!**



Mențineți la distanță persoanele neimplicate în timpul pulverizării. Nu pulverizați niciodată asupra unor persoane, animale, aparate și conducte electrice, împotriva vântului sau în ape curgătoare sau stătătoare.

→ **Pericol de vătămare!**



La manipularea substanțelor periculoase purtați îmbrăcăminte de protecție, ochelari de protecție și protecție respiratorie conforme cu reglementările naționale în vigoare.



Evitați sursele de aprindere din mediul ambiant.



Nu lăsați aparatul sub presiune și/sau la soare. Asigurați-vă că aparatul nu se încălzește peste temperatura maximă de funcționare (→ *tabelul 1*). Protejați aparatul de îngheț și amoniac.



Nu desfundați în nici un caz duzele sau supapele prin suflare cu gura.
→ **Pericol de intoxicare!**



În caz de ploi, umezeală, zăpadă, gheață, în pante și la suprafețe denivelate există pericolul de alunecare și împiedicare.



Nu este admisibilă efectuarea de reparații sau modificări la aparat. Solicitați imediat înlocuirea pieselor deteriorate sau nefuncționale de către service-ul nostru sau de parteneri de service autorizați de către noi.



Aparatul trebuie să fie depresurizat înaintea umplerii, după utilizare, înaintea lucrărilor de întreținere, la întreruperi ale lucrului și pentru depozitare.



Pentru transport aveți în vedere: Transportați aparatul astfel încât să fie asigurat contra deteriorării și răsturnării. Aparatul trebuie să fie depresurizat.
→ **Pericol de explozie!**



Dacă aparatul este neetanș pe recipient, se depresurizează aparatul de urgență și se scoate din funcțiune!
→ **Pericol de explozie!**



Debarasarea: Nu debarasați pulverizatorul, bateriile și încărcătorul de baterii în gunoiul menajer. Pulverizatorul, bateriile și încărcătorul de baterii trebuie predate la punctul dumneavoastră local de reciclare.

Nu aruncați niciodată bateriile uzate în foc și nu le dezasamblați niciodată. Debarasați la stația dumneavoastră locală de reciclare.



Înainte de utilizarea sau a încărcării acumulatorului asigurați-vă de faptul că atât pulverizatorul, cât și cablul de încărcare USB sunt uscate. Acumulatorul de litiu trebuie încărcat în interior și nu în exterior.

Pentru încărcarea acumulatorului, închideți cablul de încărcare USB prin fanta [7] prevăzută pentru aceasta de la mânerul pulverizatorului și într-o sursă de energie electrică.

La capul pompei se află trei lămpi cu LED, care indică starea de încărcare a bateriei:

Dacă toate cele trei LED-uri se aprind pe verde, atunci acumulatorul este încărcat complet = 100 %.

Dacă acumulatorul este încărcat complet, atunci separați cablul de încărcare USB.

Dacă nu utilizați pulverizatorul pe o perioadă mai lungă de timp, atunci încărcăți-l la fiecare șase luni pentru a evita daune la acumulator. Păstrați bateria într-un mediu rece și uscat, cu o temperatură a camerei cuprinsă între 15 °C și 35 °C. Este interzis transportul sau depozitarea bateriei în recipiente metalice. Este interzisă folosirea acumulatorului în apropierea câmpurilor electrostatice și magnetice puternice.

Temperatura lichidului utilizat în acest aparat de pulverizare nu are voie să depășească 40 °C. Trebuie evitată funcționarea la o temperatură ambiantă care depășește 40 °C sau sub -10 °C.



 Figurile numite în text le găsiți în cadrul acestor instrucțiuni de folosire pe pagini 2 - 3.

Volumul de livrare

- | | | |
|-------------------|----------------------------|---------------------|
| 1. Rezervor | 4. Comutator | 8. Filtru |
| 2. Capul pompei | 5. Indicatorul bateriei | 9. Tub de aspirație |
| 3. Duză reglabilă | 7. Mufă de încărcare USB-C | |

Date tehnice

Tipul	3121R
Conținut total	1,0 l
Garnituri	NBR
Greutate în stare goală	350 g
Tensiune	3,7 V
Presiune de regim	2,2 bar
Capacitatea bateriei	2500 mAh
Temperatura max. de funcționare	40 °C
Debit volumic max.	0,25-0,6 l/min
Timpul de funcționare	110 min
Timpul de încărcare	210 min

Tabelul 1

Verificare

Verificați înaintea fiecărei utilizări:

Componentele aflate sub presiune și care transportă lichide sunt nedeteriorate?

Aceste piese funcționează corespunzător?



Verificați regulat aparatul și după o durată de neutilizare mai îndelungată, de ex. după o pauză pe timpul iernii.

Solicitați imediat înlocuirea pieselor deteriorate sau nefuncționale de către service-ul nostru sau de parteneri de service autorizați de către noi.

Pregătire

- Depresurizați rezervorul.
- Deșurubați capul pompei [2] din rezervor [1]. (fig. 1)
- Umpleți în rezervor lichidul de pulverizare până la linia max. de umplere [1]. (fig. 2)
- Înșurubați ferm capul pompei [2] în rezervor [1]. (fig. 3)
- Încărcați acumulatorul. (fig. 7)

Pulverizare

Există două moduri de funcționare:

- Pentru pulverizare, apăsați comutatorul [4]. (fig. 4a)
- Apăsați de două ori comutatorul [4] pentru a pulveriza continuu. (fig. 4b)
- Rotiți duza [3] în sens orar: Jet de pulverizare. (fig. 5)
- Rotiți duza [3] în sens antiorar: Jet punctiform. (fig. 5)

Instrucțiuni privind indicatorul bateriei (fig. 6)

Starea bateriei - Încărcare	LED Nr. 1	LED Nr. 2	LED Nr. 3
0 - 50 %	Se aprinde intermitent	OFF	OFF
> 50 %	ON	Se aprinde intermitent	OFF
> 75 %	ON	ON	Se aprinde intermitent
100 %	ON	ON	ON

Starea bateriei - în uz	LED Nr. 1	LED Nr. 2	LED Nr. 3
< 75 %	ON	ON	OFF
< 50 %	ON	OFF	OFF
< 10 %	Se aprinde intermitent	OFF	OFF
0 %	OFF	OFF	OFF

După utilizare



Respectați indicațiile de la capitolul „Siguranță”.
Nu lăsați niciodată lichide în aparat.

- Depresurizați rezervorul.
- Deșurubați pompa din rezervor.
- Nu lăsați niciodată lichide în aparat.
- Goliți aparatul și clătiți-l bine cu apă curată.



Colectați și debarasați cantitatea reziduală și recipientul în conformitate cu legile, prescripțiile și regulile în vigoare.
Respectați prescripțiile producătorului de substanțe!



După utilizare curățați echipamentul de protecție și spălați-vă.

Întreținere și îngrijire



Respectați indicațiile de la capitolul „Siguranță”.

În funcție de utilizare, pulverizatorul trebuie curățat pentru evitarea coroziunii și a înfundărilor duzei din cauza lichidelor. De preferință folosiți numai un tip de lichid în aparatul de pulverizare, pentru a evita efectele reziduurilor.

Depozitarea pulverizatorului

- Depresurizați rezervorul.
- Asigurați-vă de faptul că este oprit comutatorul.
- Asigurați-vă de faptul că acumulatorul este încărcat complet.
- Depozitați aparatul de pulverizare într-un mediu răcit și uscat cu o temperatură a încăperii de 15 °C până la 35 °C.
- Dacă nu folosiți aparatul pe o perioadă mai lungă de timp, încărcați acumulatorul cel puțin la fiecare șase luni.
- Pulverizatorul și cablul USB trebuie păstrate într-un loc sigur, protejat împotriva căldurii, prafului și umidității.
- Țineți pulverizatorul cel puțin la 1,5 metri față de sursele inflamabile.
- Lăsați comutatorul oprit în timpul depozitării.



Respectați prescripțiile legale de prevenire a accidentelor din țara dvs. și verificați aparatul în mod periodic. În lipsa unor reglementări speciale, recomandăm efectuarea la fiecare doi ani a unei verificări exterioare, la fiecare cinci ani a unei verificări interioare și la fiecare 10 ani o verificare a rezistenței prin intermediul unui specialist.

Perturbații



Folosiți numai piese de schimb și accesorii originale.

Perturbație	Cauză	Remediu
Pulverizatorul nu funcționează, deși electro-motorul se rotește.	<ul style="list-style-type: none"> Filtrul este înfundat Eroare a pompei 	<ul style="list-style-type: none"> Deșurubați capul pompei și clătiți bine filtrele cu apă. Trimiteți pulverizatorul către un centru de service-reparație al unui comerciant de la fața locului sau către MESTO.
Electromotorul nu funcționează, chiar dacă pulverizatorul este pornit (LED-urile se aprind).	<ul style="list-style-type: none"> Eroare la electromotor 	<ul style="list-style-type: none"> Trimiteți pulverizatorul către un centru de service-reparație al unui comerciant de la fața locului sau către MESTO.
Pulverizatorul nu poate fi pornit (LED-urile se aprind).	<ul style="list-style-type: none"> Acumulator descărcat Eroare acumulator Eroare la comutator 	<ul style="list-style-type: none"> Încărcați acumulatorul. Trimiteți pulverizatorul către un centru de service-reparație al unui comerciant de la fața locului sau către MESTO.

Adresa de contact pentru informații suplimentare → Pagina-titlu.

Declarație de conformitate UE

Noi, MESTO Spritzenfabrik Ernst Stockburger GmbH, Ludwigsburger Straße 71, D-71691 Freiberg,

declarăm pe propria răspundere că aparatele de pulverizare sub presiune seriile constructive 3121.. precum modelul livrat corespund tuturor cerințelor Directivei 2006/42/EG.

Rolf Rehkugler este împuternicit cu alcătuirea documentației tehnice.

Freiberg/N., 16.12.2024

Bernd Stockburger – Director –

Sok szerencsét

új minőségi termékéhez, és köszönjük márkánkba vetett bizalmát.

Termékünkkel és szolgáltatásainkkal való elégedettsége nagyon fontos számunkra.

Kérjük szíves visszajelzését, amennyiben elvárásai nem teljesültek volna.

Címünk a jelen használati útmutató címlapján találja meg.



A készülék használata előtt olvassa el a használati útmutatót!

Ezt a használati útmutatót jól őrizze meg.



A használati útmutató a készülék részét képezi, és annak továbbadásakor az útmutatót is át kell adni a készülékkel. Az eszközzel végzett munkák során különleges biztonsági intézkedésekre van szükség.

Alkalmazási lehetőségek

A 3121R permetezők víz, növényvédő szerek, többek között gyomirtók és folyékony műtrágyák permetezésére szolgálnak.



A szakszerűtlen használat veszélyes érülésekhez és környezeti károkhoz vezethet.

Minden használat során vegye figyelembe a szer gyártójának biztonsági utasításait és adatlapjait. Vegye figyelembe a vegyszerek és készítmények megadott maximális koncentrációit. Igény esetén szívesen biztosítunk tanácsadást.

Vegye figyelembe az Ön országában érvényes törvényi előírásokat.

A készüléket kizárólag külterületen vagy jól szellőztetett helyiségekben szabad használni. Kérje meg az eladót vagy egy szakembert, hogy mutassa be a készülék használatát, amennyiben Ön első alkalommal dolgozik ezzel.

Nem alkalmasak és semmilyen körülmények között ne használja:

- könnyen gyúlékony és gyúlékony folyadékok.
- Nedvesítőszer (tenzidek), oldószer és oldószer-tartalmú folyadékok, melyek a használt műanyagokon szakadásokat idézhetnek elő, vagy segíthetik azok képződését.
- nagyon sűrű, ragadós vagy maradékot hagyó folyadékok permetezésére, melyek nem öblíthetők ki maradéktalanul a készülékből.
- Tűzveszélyes és gyúlékony folyadékok használata esetén mindig tartsa be az anyag gyártójának biztonsági utasításait. A gyártó által nem jóváhagyott szerek és a fent kizárt alkalmazási célok nem minősülnek rendeltetésszerű használatnak.
- A gyártó nem vállal felelősséget az ebből, valamint az önkényes módosításokból eredő károkért.

Biztonság



Az eszközzel kizárólag olyan szakképzett, egészséges és kipihent személyek dolgozhatnak, akik nem állnak alkoholos, kábítószeres vagy gyógyszeres befolyásolt állapotban.

Gyermekek és fiatalok nem használhatják a készüléket.

A készüléket gyermekektől elzárt helyen tárolja.

Tegye meg a veszélyes szerek használata elleni intézkedéseket.

→ **Balesetveszély!**



A permetezés során az abban részt nem vevő személyeket tartsa távol.

Soha ne permetezzen emberre, állatokra, elektromos készülékekre és vezetékekre, vízzel szemben vagy élővízbe.

→ **Sérülésveszély!**



A veszélyes anyagokkal való munkavégzés során viseljen az érvényes nemzeti előírások szerinti megfelelő védőruházatot, védőszemüveget és légzőkészüléket.



Kerülje a környezetben levő gyújtóforrásokat.



Ne hagyja a készüléket nyomás alatt és/vagy napon. Gondoskodjon arról, hogy az eszköz ne lépje túl a maximális üzemi hőmérsékletet (→ 1. táblázat). Védje a készüléket a fagytól és ammóniától.



Soha ne fújjon ki szájjal fúvókákat vagy szelepeket.

→ **Mérgezésveszély!**



Csúszós, nedves, havas, jejtős és egyenetlen terepen csúszás és megbotlás veszélye áll fenn.



A készüléken tilos javításokat vagy változtatásokat végezni.

A meghibásodott vagy nem működőképes alkatrészeket azonnal cseréltesse ki szervizünkkel vagy az általunk felhatalmazott szervizpartnerrel.



A töltés előtt, használat után, karbantartási munkák előtt, a munkavégzés megszakításakor és az eltároláskor a készüléknek nyomásmentes állapotban kell lennie.



A szállítás során ügyeljen a következőkre: A készüléket úgy szállítsa, hogy az biztosítva legyen sérülés és felborulás ellen. A készüléknek nyomásmentes állapotban kell lennie.

→ **Robbanásveszély!**



Ha tömítetlen a készülék a tartálynál, akkor a készüléket azonnal nyomásmentesítse és helyezze üzemen kívül!

→ **Robbanásveszély!**



Ártalmatlanítás: A permetezőkészüléket, az akkumulátorokat és az akkumulátortöltőt ne dobja ki a háztartási hulladékba. A permetezőt, az akkumulátorokat és az akkumulátortöltőt a helyi újrahasznosító központban adja le.

Soha ne dobja tűzbe a használt elemeket, és soha ne szerelje szét azokat. Azokat a helyi újrahasznosító állomáson adja le ártalmatlanítás céljából.



Az akkumulátor használata vagy töltése előtt győződjön meg arról, hogy mind a permetező, mind az USB-töltőkábel száraz. A lítium akkumulátort beltérben és nem kültéren kell tölteni.

Az akkumulátor töltéséhez csatlakoztassa az USB-töltőkábelt a permetező fogantyúján található résen [7] keresztül egy áramforráshoz. A szivattyúfejen három LED-fény jelzi az akkumulátor töltöttségi állapotát: Ha mindhárom LED zöld színnel világít, az akkumulátor teljesen fel van töltve = 100 %. Amikor az akkumulátor teljesen feltöltődött, válassza le az USB-töltőkábelt.

Ha hosszabb ideig nem használja a permetezőt, az akkumulátor károsodásának megelőzése érdekében hathavonta töltsse fel azt. Az akkumulátort hűvös és száraz környezetben, 15 °C és 35 °C közötti szobahőmérsékleten tárolja. Tilos az akkumulátort fémtartályban szállítani vagy tárolni.



Tilos az akkumulátort erős elektrosztatikus és erős mágneses mezők közelében használni. Az ebben a permetezőkészülékben használandó folyadék hőmérséklete nem szabad, hogy meghaladja a 40 °C-ot. Kerülje a 40 °C feletti vagy -10 °C alatti környezeti hőmérsékleten való üzemeltetést.

 A szövegben említett ábrákat jelen használati útmutató részének 2 – 3. oldalán találja találhatója.

Szállítási terjedelem

- | | | |
|---------------------|------------------------|-------------|
| 1. Tartály | 4. Kapcsoló | 8. Szűrő |
| 2. Szivattyúfej | 5. Akkumulátor-kijelző | 9. Szívócső |
| 3. Állítható fúvóka | 7. USB-C töltőaljzat | |

Műszaki adatok

Típus	3121R
Teljes tartalom	1,0 l
Tömítések	NBR
Üres súly	350 g
Feszültség	3,7 V
Üzemi nyomás	2,2 bar
Az akkumulátor kapacitása	2500 mAh
Max. üzemi hőmérséklet	40 °C
Max. térfogatáram	0,25-0,6 l/min
Üzemidő	110 min
Töltési idő	210 min

1. táblázat

Ellenőrzés

Minden használat előtt ellenőrizze:

A nyomás alatt álló és folyadékot vezető összes alkatrész sértetlen?

Ezek az alkatrészek kifogástalanul működnek?



Ellenőrizze a készüléket rendszeresen és hosszabb használaton kívüli időszak, pl. téli szünet után.

A sérült vagy működésképtelen alkatrészeket haladéktalanul cseréltesse ki szervizszolgálatunkkal vagy valamelyik hivatalos szervizpartnerünk közreműködésével.

Előkészületek

- Nyomásmentesítse a tartályt.
- Csavarozza ki a szivattyúfejet [2] a tartályból [1]. (1. ábra)
- A max. szintet jelző vonalig töltsön permetezőfolyadékot a tartályba [1]. (2. ábra)
- Szilárdan csavarja be a szivattyúfejet [2] a tartályba [1]. (3. ábra)
- Töltse fel az akkumulátort. (7. ábra)

Permetezés

Két üzemmód érhető el:

- A permetezéshez nyomja meg a kapcsolót [4]. (4a. ábra)
- A folyamatos permetezéshez nyomja meg kétszer a kapcsolót [4]. (4b. ábra)
- Fordítsa el a fúvókát [3] az óramutató járásával megegyező irányba: Permetezőszugár. (5. ábra)
- Fordítsa el a fúvókát [3] az óramutató járásával ellentétes irányba: Pontszugár. (5. ábra)

Utasítások az akkumulátor-kijelzőhöz (6. ábra)

Akkumulátor állapota - Töltés	1. sz. LED	2. sz. LED	3. sz. LED
0 - 50 %	Villog	OFF	OFF
> 50 %	ON	Villog	OFF
> 75 %	ON	ON	Villog
100 %	ON	ON	ON

Akkumulátor állapota - használatban van	1. sz. LED	2. sz. LED	3. sz. LED
< 75 %	ON	ON	OFF
< 50 %	ON	OFF	OFF
< 10 %	Villog	OFF	OFF
0 %	OFF	OFF	OFF

Használat utáni teendők



Ügyeljen a „Biztonság” c. fejezetben lévő tudnivalókra.
Soha ne hagyjon folyadékot a készülékben

- Nyomásmentesítse a tartályt.
- Csavarozza ki a szivattyút a tartályból.
- Soha ne hagyjon folyadékot a készülékben.
- A készüléket ürítse ki, és tiszta vízzel mossa ki.



A maradék mennyiséget és a tartályt az érvényes törvényeknek, előírásoknak és szabályoknak megfelelően gyűjtse össze és ártalmatlanítsa.
Tartsa be a szer gyártójának előírásait!



Használat után tisztítsa meg a védőfelszerelést, és tisztálkodjon le Ö is.

Karbantartás és ápolás



Ügyeljen a „Biztonság” c. fejezetben lévő tudnivalókra.

A permetezőzt minden használat után ajánlott megtisztítani, hogy megelőzze a korróziót és a fúvóka eltömődését a folyadékok által. Lehetőleg csak egyféle folyadékot használjon a permetezőkészülékben, hogy elkerülje a maradványhatásokat.

A permetezőkészülék tárolása

- Nyomásmentesítse a tartályt.
- Győződjön meg róla, hogy a kapcsoló ki van kapcsolva.
- Győződjön meg róla, hogy az akkumulátor teljesen fel van töltve.
- A permetezőzt hűvös és száraz környezetben, 15 °C és 35 °C közötti szobahőmérsékleten tárolja.
- Ha hosszabb ideig nem használja a készüléket, legalább hat havonta töltsen fel az akkumulátort.
- A permetezőkészüléket és az USB-kábelt biztonságos, hőtől, portól és nedvességtől védett helyen tárolja.
- Tartsa a permetezőzt legalább 1,5 méter távolságban gyúlékony forrásoktól.
- A tárolás alatt hagyja kikapcsolva a kapcsolót.



Ügyeljen országának érvényes balesetmegelőzési előírásaira, és rendszeresen ellenőrizze a készüléket. Amennyiben más különleges szabályok nem érvényesek, akkor javasoljuk, hogy szakemberrel 2 évente végeztesse el a készülék külső, 5 évente pedig a készülék belső ellenőrzését, valamint 10 évente a tömítettség ellenőrzését.

Zavarok



Csak eredeti pótalkatrészeket és tartozékokat használjon.

Zavar	Ok	Segítség
A permetező nem működik, annak ellenére, hogy a villanymotor forog.	<ul style="list-style-type: none"> A szűrő eltömődött Szivattyúhiba 	<ul style="list-style-type: none"> Csavarja le a szivattyúfejet, és vízzel alaposan öblítse át a szűrőt. Küldje el a permetezőt egy hivatalos helyi kereskedő javítóközpontjába vagy a MESTO vállalatnak.
A villanymotor nem működik, bár a permetező be van kapcsolva (a LED-ek világítanak).	<ul style="list-style-type: none"> A villanymotor meghibásodása 	<ul style="list-style-type: none"> Küldje el a permetezőt egy hivatalos helyi kereskedő javítóközpontjába vagy a MESTO vállalatnak.
A permetező nem kapcsolható be (a LED-ek világítanak).	<ul style="list-style-type: none"> Alacsony az akkumulátor töltöttségi szintje Akkumulátor hiba A kapcsoló meghibásodása 	<ul style="list-style-type: none"> Töltse fel az akkumulátort Küldje el a permetezőt egy hivatalos helyi kereskedő javítóközpontjába vagy a MESTO vállalatnak.

Elérhetőség további információkért → lásd a címloldalt.

EU-megfelelőségi nyilatkozat

Mi, a MESTO Spritzenfabrik Ernst Stockburger GmbH, Ludwigsburger Straße 71, D-71691 Freiberg,

kizárólagos felelősségünkben kijelentjük, hogy a 3121.. sorozatú permetező készülékek a forgalomba került kivitelben megfelelnek a 2006/42/EG irányelv összes vonatkozó követelményének.

A műszaki dokumentáció elkészítésével meghatalmazott személy: Rolf Rehkugler.

Freiberg/N., 16.12.2024

Bernd Stockburger – ügyvezető –

Поздравления

за Вашия нов качествен продукт и благодарим за доверието към нашата марка. Вашето удовлетворение от нашия продукт и нашето обслужване е много важно за нас. Молим ви за обратна връзка, ако вашите очаквания не са изпълнени. Нашия адрес ще откриете на заглавната страница на това ръководство за работа.



Прочетете ръководството за работа, преди да използвате устройството!

Съхранявайте ръководството за работа на сигурно място.



Ръководството за употреба е неделима част от уреда и трябва да съпътства уреда, ако той бъде предаден на друго лице. При работа с устройството са необходими специални мерки за безопасност.

Използване

Пръскачките под налягане 3121R са предназначени за пръскане на вода, препарати за растителна защита, включително препарати за борба с плевелите, както и течни торове.



Неправилното използване може да доведе до опасни наранявания и замърсяване на околната среда.

При всяка употреба следвайте указанията и информационните листове за безопасност на производителя на препарата. Спазвайте посочените максимални концентрации за химични вещества и препарати. Ще се радваме да Ви консултираме, ако ни изпратите запитване за това.

Спазвайте съответните валидни закони и официални разпоредби във Вашата страна. Уредът трябва да се използва само на открито или в помещения с добро проветрение. Помолете продавача или специалиста да Ви информират относно използването на уреда, в случай че работите с него за първи път.

Не са подходящи и в никакъв случай не трябва да се използват с:

- леснозапалими и запалими течности
- Овлажняващи агенти (*тензиди*), разтворители и съдържащи разтворители течности, които могат да активират или стимулират образуването на пукнатини по използваните пластмаси.
- много вискозни, лепкави или образуващи утайка течности, които не могат да се отмият от уреда без остатък.
- Всички други неодобрен от производителя препарати и изключените по-горе предназначения на употребата представляват употреба не по предназначение.
- Производителят не носи отговорност за възникнали вследствие на горните причини повреди и за самостоятелни изменения по устройството.

Безопасност



С устройството могат да работят само обучени, здрави и отпочинали лица. Те не трябва да са под влияние на алкохол, наркотични средства или медикаменти.

Устройството не трябва да се използва от деца и младежи.

Съхранявайте уреда далеч от деца.

Внимавайте за неправилната употреба на опасни вещества.

→ **Опасност от злополука!**



Дръжте неоторизираните лица далеч по време на пръскането.

Никога не пръскайте към хора, животни, електрически уреди и проводници, срещу вятъра или във водоизточници.

→ **Опасност от нараняване!**



При работа с опасни вещества носете подходящо предпазно облекло, предпазни очила и дихателна защита в съответствие с приложимите национални разпоредби.



Избягвайте източници на възпламеняване в близост.



Не оставяйте устройството под налягане и/или на слънце. Уверете се, че устройството не се загрява над максималната работна температура.

(→ Таблица 1).

Пазете устройството от замръзване и амоняк.



Никога не продухвайте дюзите и клапаните с уста.

→ **Опасност от отравяне!**



При замръзване, влага, сняг, лед, по наклони и по неравен терен е налице опасност от хлъзгане и падане.



Ремонтите или измененията по уреда са недопустими.

Незабавно възлагайте подмяната на повредените или нефункциониращи части на нашия сервиз или на оторизиран сервизен партньор.



Преди напълване, след употреба, преди работи по техническото обслужване, при прекъсвания на работата и при съхранение е необходимо уредът да не е под налягане.



Спазвайте при транспорт: Транспортирайте уреда така, че да е защитен срещу повреди и преобръщане. Уредът трябва да не е под налягане.

→ **Опасност от експлозия!**



Ако уредът при резервоара не е херметичен, веднага изпуснете налягането от уреда и го изведете от експлоатация!

→ **Опасност от експлозия!**



Изхвърляне: Не изхвърляйте пръскачката, батериите и зарядното устройство за батерии при битовите отпадъци. Пръскачката, батериите и зарядното устройство за батерии трябва да бъдат предадени в местното депо за рециклиране.

Никога не хвърляйте използваните батерии в огън и не ги разглобявайте. Предавайте ги в местния център за рециклиране.



Преди да използвате или зареждате акумулатора, се уверете, че пръскачката и USB кабелът за зареждане са сухи. Литиевият акумулатор трябва да се зарежда на закрито, а не на открито.

За да заредите акумулатора, свържете USB кабела за зареждане в предназначения гнездо [7] на дръжката на пръскачката и към източник на захранване.

На главата на помпата има три светодиода, които показват състоянието на заряда на батерията:

Когато светят в зелено и трите светодиода, акумулаторът е напълно зареден = 100%.

Щом акумулаторът се зареди напълно, разединете USB кабела за зареждане.

Ако не използвате пръскачката дълго време, зареждайте я на всеки шест месеца, за да не се повреди акумулаторът. Съхранявайте батерията на хладно и сухо място при температура на помещението от 15°C до 35°C. Транспортирането или съхранението на батерията в метални съдове е забранено. Забранено е акумулаторът да се използва близо до силни електростатични и магнитни полета.



Температурата на течността, която ще се използва в тази пръскачка, не трябва да превишава 40°C. Трябва да се избягва работа при температури на околната среда над 40°C или под -10°C.

 Ще откриете посочените в текста фигури на следващите отварящи се страници 2 – 3 на това ръководство за работа

Обхват на доставката

- | | | |
|---------------------|--|-----------------------------|
| 1. Резервоар | 4. Бутон за активиране | 7. Букса за зареждане USB-C |
| 2. Глава на помпата | 5. Индикатор за състоянието на батерията | 8. Филтър |
| 3. Регулируема дюза | | 9. Смукателна тръба |

Технически данни

Тип	3121R
Вместимост	1,0 l
Уплътнения	NBR
Тегло в празно състояние	350 g
Напрежение	3,7 V
Работно налягане	2,2 bar
Капацитет на батерията	2500 mAh
Макс. работна температура	40 °C
Макс. дебит	0,25-0,6 l/min
Време на работа	110 min
Време за зареждане	210 min

Таблица 1

Проверка

Проверявайте преди всяка употреба:

дали всички части, които са под налягане и провеждат течности, са неповредени?

дали тези части функционират изправно?



Проверявайте редовно уреда и след по-дълги периоди, през които не е бил използван, напр. през зимната пауза.

Незабавно възлагайте подмяната на повредените или нефункциониращи части на нашия сервиз или на оторизиран сервизен партньор.

Подготовка

- Изпуснете налягането от резервоара.
- Развийте главата на помпата [2] от резервоара [1]. (Фиг. 1)
- Налейте течност за разпръскване до линията за максимално пълнене в резервоара [1]. (Фиг. 2)
- Завийте здраво главата на помпата [2] в резервоара [1]. (Фиг. 3)
- Заредете акумулатора. (Фиг. 7)

Разпръскване

Има два режима на работа:

- Натиснете бутона за активиране [4] за пръскане. (Фиг. 4a)
- Натиснете бутона за активиране [4] два пъти за непрекъснато пръскане. (Фиг. 4b)
- Завъртете дюзата [3] по часовниковата стрелка: Нормална струя. (Фиг. 5)
- Завъртете дюзата [3] обратно на часовниковата стрелка: Точкова струя. (Фиг. 5)

Инструкции за индикатора на батерията (Фиг. 6)

Състояние на зареждане на батерията	светодиод № 1	светодиод № 2	светодиод № 3
0 - 50 %	мигат	OFF	OFF
> 50 %	ON	мигат	OFF
> 75 %	ON	ON	мигат
100 %	ON	ON	ON

Състояние на батерията - използвана	светодиод № 1	светодиод № 2	светодиод № 3
< 75 %	ON	ON	OFF
< 50 %	ON	OFF	OFF
< 10 %	мигат	OFF	OFF
0 %	OFF	OFF	OFF

След употребата



Спазвайте указанията в Глава „Безопасност“.
Никога не оставяйте течност в уреда.

- Изпуснете налягането от резервоара.
- Развийте помпата от резервоара.
- Никога не оставяйте течност в уреда.
- Изпразнете устройството и го изплакнете с чиста вода.



Събирайте и изхвърляйте остатъчното количество и опаковката в съответствие с приложимите закони, предписания и правила.
Следвайте предписанията на производителя на препарата!



След употреба почистете предпазното оборудване и себе си.

Техническо обслужване и поддръжка



Спазвайте указанията в Глава „Безопасност“.

След всяка употреба пръскачката трябва да се почиства, за да се предотврати корозия и запушване на дюзата от течностите. За предпочитане е в пръскачката да се използва само един вид течност, за да се избегнат остатъчни ефекти.

Съхранение на пръскачката

- Изпуснете налягането от резервоара.
- Уверете се, че бутонът за активиране е изключен.
- Уверете се, че акумулаторът е зареден напълно.
- Съхранявайте пръскачката на хладно и сухо място при температура в помещението от 15°C до 35°C.
- Ако не използвате уреда продължително време, зареждайте акумулатора поне един път на всеки шест месеца.
- Пръскачката и USB-кабелът трябва да се съхраняват на сигурно място, защитено от топлина, прах и влага.
- Дръжте пръскачката на разстояние най-малко 1,5 метра от източници на запалване.
- По време на съхранение оставяйте бутона за активиране изключен.



Спазвайте законовите наредби за предотвратяване на злополуки за вашата държава и редовно проверявайте устройството. Ако няма специални правила, препоръчваме извършването през всеки 2 години на външна и през всеки 5 години на вътрешна проверка, както и през всеки 10 години на проверка за здравината от експерт.

Неизправности



Използвайте само оригинални резервни части и аксесоари.

Неизправност	Причина	Отстраняване
Пръскачката не работи, въпреки че електрическият двигател се върти.	<ul style="list-style-type: none"> Филтърът е запушен Повреда в помпата 	<ul style="list-style-type: none"> Развийте главата на помпата и промийте филтъра обилно с вода. Изпратете пръскачката в сервизен център за ремонт на оторизиран местен търговец или в MESTO.
Електрическият двигател не работи, въпреки че пръскачката е включена (светодиодите светят).	<ul style="list-style-type: none"> Повреда в електродвигателя 	<ul style="list-style-type: none"> Изпратете пръскачката в сервизен център за ремонт на оторизиран местен търговец или в MESTO.
Пръскачката не може да се включи (светодиодите светят).	<ul style="list-style-type: none"> Изтощен акумулатор Повреда в акумулатора Повреда в бутона за активиране 	<ul style="list-style-type: none"> Заредете акумулатора. Изпратете пръскачката в сервизен център за ремонт на оторизиран местен търговец или в MESTO.

Адрес за контакти за допълнителна информация → вижте заглавната страница.

ЕС декларация за съответствие

Ние, MESTO Spritzenfabrik Ernst Stockburger GmbH, Ludwigsburger Straße 71, D-71691 Freiberg,

декларираме на собствена отговорност, че пръскачките под налягане от сериите 3121.. съответстват на всички съществени изисквания на Директива 2006/42/ЕС в изпълнението, в което са доставени.

Господин Rolf Rehkgugler е упълномощен за съставянето на техническата документация.

Freiberg/N., 16.12.2024

Bernd Stockburger – Управител –